

NÁVOD K OBSLUZE

QUEEN MULTI INVERTER SERIES

ASH-09x3AIQ, ASH-07x4AIQ

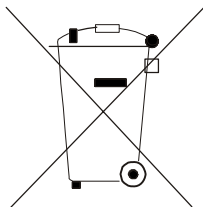



Pozor:

Na Vašem výrobku je uveden tento symbol. Říká, že se elektrické a elektronické přístroje nemají likvidovat s domácím odpadem, nýbrž se mají vrátit zvlášť do specializované sběrně.

A. Informace k likvidaci pro soukromé uživatele

1. V Evropské unii

Pozor: Tento přístroj nelikvidujte s normálním domácím odpadem!

Podle nové směrnice EU, která stanovuje správný způsob zpětného odběru použitých elektrických a elektronických přístrojů, nakládání s nimi a jejich recyklace, se musí staré elektrické a elektronické přístroje likvidovat zvlášť.

Po zavedení směrnice v členských zemích EU mohou nyní soukromé domácnosti odevzdávat svoje použité elektrické a elektronické přístroje bezplatně ve stanovených sběrnách*.

V některých zemích* můžete staré přístroje případně odevzdat bezplatně i u Vašeho specializovaného prodejce, pokud si koupíte srovnatelný nový přístroj.

*) Další podrobnosti obdržíte od Vašeho obecního úřadu.

Jestliže Vaše použité elektrické a elektronické přístroje obsahují baterie nebo akumulátory, měli byste je nejprve vyjmout a zlikvidovat zvlášť podle místního platného nařízení.

Řádnou likvidací přispějete ke správnému sběru starých přístrojů, nakládání s nimi a jejich používání. Odbornou likvidací tak zabráníte možným škodlivým dopadům na životní prostředí a zdraví.

2. V ostatních zemích Evropské unie

Informujte se prosím na Vašem obecním úřadě na správný postup při likvidaci tohoto přístroje.

B. Informace k likvidaci pro průmyslové uživatele

1. V Evropské unii

Jestliže jste tento výrobek používali pro živnostenské účely a nyní ho chcete zlikvidovat:

Obráťte se prosím na Vašeho specializovaného prodejce, který Vás může informovat o vracení výrobku. Možná budete muset za odběr a recyklaci zaplatit. Malé výrobky (a malá množství) možná ne.

2. V ostatních zemích mimo EU

Na správný postup likvidace tohoto přístroje se informujte na Vašem obecním úřadě.

Obsah

PROVOZ A ÚDRŽBA

Pokyny před použitím	2
Modely a parametry	4
Názvy částí	5
Popis a funkce dálkového ovladače.....	7
Pokyny pro provoz	11
Pokyny pro uživatele.....	12
Údržba	13
Řešení potíží.....	15

INSTALACE

Příslušenství a instalační výkresy	17
Rozměrové schéma instalace.....	19
Místo pro instalaci.....	21
Instalace vnitřní jednotky	22
Instalace venkovní jednotky.....	24
Zkušební provoz a kontrola po instalaci.....	27

Děkujeme Vám, že jste si zakoupili toto klimatizační zařízení. Před jeho použitím si pečlivě přečtěte tento návod a pak si jej dobře uschovejte pro budoucí použití.

Pokyny před použitím

● VAROVÁNÍ

Zástrčka musí být správně zasunuta do zásuvky.

Jinak může dojít k úrazu elektrickým proudem nebo požáru.



Za chodu zařízení nevytahujte zástrčku ze zásuvky.

Mohlo by dojít k úrazu elektrickým proudem nebo požáru.

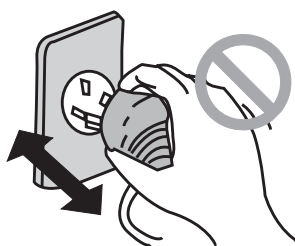

Napájecí kabel nikdy improvizovaně neopravujte a nepoužívejte prodlužovací šňůru.

Mohlo by dojít k přehřátí nebo požáru.

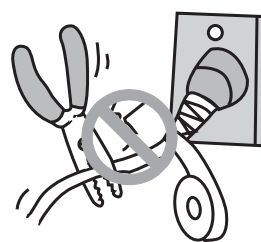

Nepoužívejte delší napájecí šňůry. Do stejné zásuvky nepřipojujte žádné další elektrické spotřebiče.

Mohlo by dojít k úrazu elektrickým proudem nebo požáru.



Klimatizační zařízení nikdy neobsluhujte s mokřýma rukama.

Mohlo by dojít k úrazu elektrickým proudem.

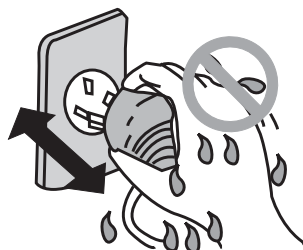

Do otvorů pro přívod a výfuk vzduchu nikdy nestrkejte ruce ani žádné jiné předměty.

Mohlo by to být nebezpečné.

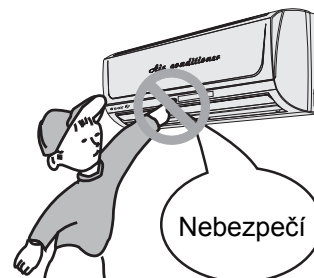

Nepobývejte delší dobu v přímém proudu chladného vzduchu ze zařízení.

Mohlo by dojít ke zhoršení zdravotního stavu.



Pokud se děje něco neobvyklého (zápach spáleniny, kouř...), odpojte zařízení a kontaktujte servisní středisko.

Jinak by mohlo dojít ke škodám, úrazu el. proudem nebo požáru.

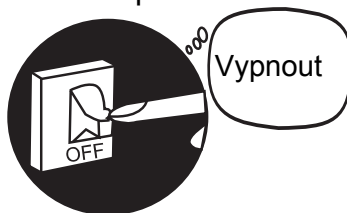

Nepokoušejte se opravovat klimatizační zařízení sami.

Mohlo by dojít k úrazu elektrickým proudem nebo požáru. Kontaktujte servisní středisko.



⚠ Zařízení musí být řádně uzemněno! Zemnicí vodič musí být připojen na zemnicí bod.

Pokud tomu tak není, požádejte o nápravu kvalifikovaného elektrotechnika. Nepřipojujte uzemnění na plynové, vodní nebo odpadní potrubí nebo jiná nevhodná místa.

Pokud nebudete zařízení delší dobu používat, odpojte je od zásuvky elektrické sítě.

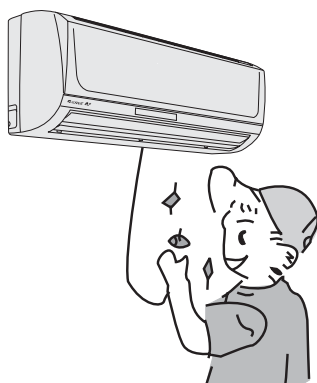

Před čištěním je nutné zařízení vypnout a odpojit od elektrické sítě. Je-li zařízení pod napětím, může dojít k úrazu elektrickým proudem.

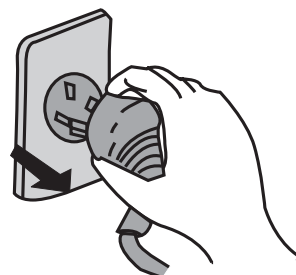

Při vytahování zástrčky ze zásuvky uchopte vždy zástrčku a netahajte za šňůru.

Mohlo by dojít k požáru nebo úrazu elektrickým proudem.

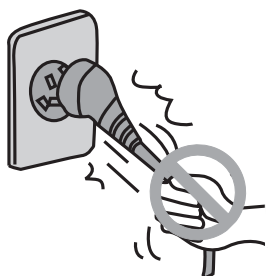

Nenechejte zařízení foukat přímo na plynový hořák.

Může to způsobit nedokonalé spalování a otravu CO.



Spreje s hořlavou náplní nebo jiné hořlaviny uchovávejte min. 1 m od zařízení.

Mohlo by dojít k požáru nebo výbuchu.

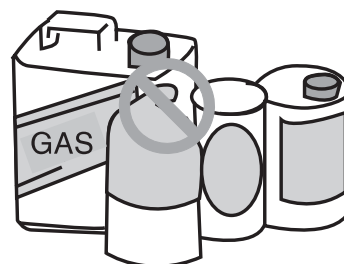

Zkontrolujte, zda je použitý podstavec dostatečně pevný a stabilní.

Zařízení by mohlo spadnout a mohlo by dojít k závadě, poranění, atd.

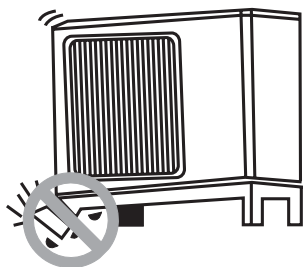

Nelezte na venkovní jednotku a nic na ni nestavějte

Jednotka by se mohla převrátit a mohlo by dojít k závadě, poranění atd.

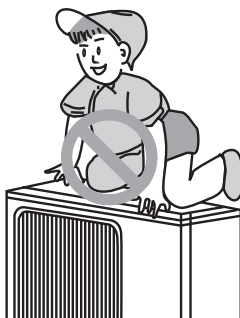

Neblokujte přívod nebo výfuk vzduchu u venkovních ani vnitřních jednotek.

Mohlo by dojít ke snížení výkonu, zastavení nebo závadě zařízení.

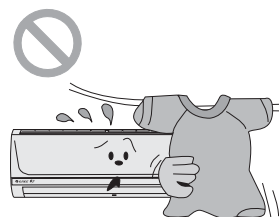

Modely a parametry

Model	ASH-09x3AIQ	ASH-07x4AIQ
Výkon chlazení (W)	7500 (3000~8100)	7200 (4000~9200)
Výkon topení (W)	8400 (3150~9500)	9200 (4150~11200)
Jmenovité napětí	220–240 V~, 50 Hz	220–240 V~, 50 Hz
Jmenovitý proud chlazení/topení	12,9/12,4 A	10,7/11,5 A
Jmenovitý příkon chlazení/topení	2970/2850 W	2450/2650
Chladivo	R410A	R410A
Množství náplně chladiva	2 × 1,6 kg	2 × 1,6 kg
Hlučnost vnitřní/venkovní	38/60 dB	38/60 dB
Typ klimatu	T1	T1
Ochrana proti vodě	IP24	IP24
Izolace	I	I
Hmotnost vnitřní/venkovní	3 × 100/58 kg	4 × 100/58 kg
Vnější rozměry venkovní jednotky (š × v × h)	95 × 84 × 42 cm	95 × 84 × 42 cm
Vnější rozměry vnitřní jednotky (š × v × h)	83 × 28,5 × 20,6 cm	83 × 28,5 × 20,6 cm

- * Výše uvedené parametry jsou testovány podle normy GB/T7725-2004. Výkon chlazení, výkon topení a hlučnost jsou testovány před expedicí z výroby.
- * Všechny výše uvedené hodnoty mohou být bez upozornění změněny. Aktuální hodnoty jsou uvedeny na štítku jmenovitých hodnot zařízení.

Rozsah provozních teplot

	Venkovní strana DB/WB (°C)	Vnitřní strana DB/WB (°C)
Max. chlazení	32/23	43/26 (T1)
Min. chlazení	21/15	18/–
Max. topení	27/–	24/18
Min. topení	20/–	-7/-8

Názvy částí

ASH-09x3AIQ

● Vnitřní jednotka

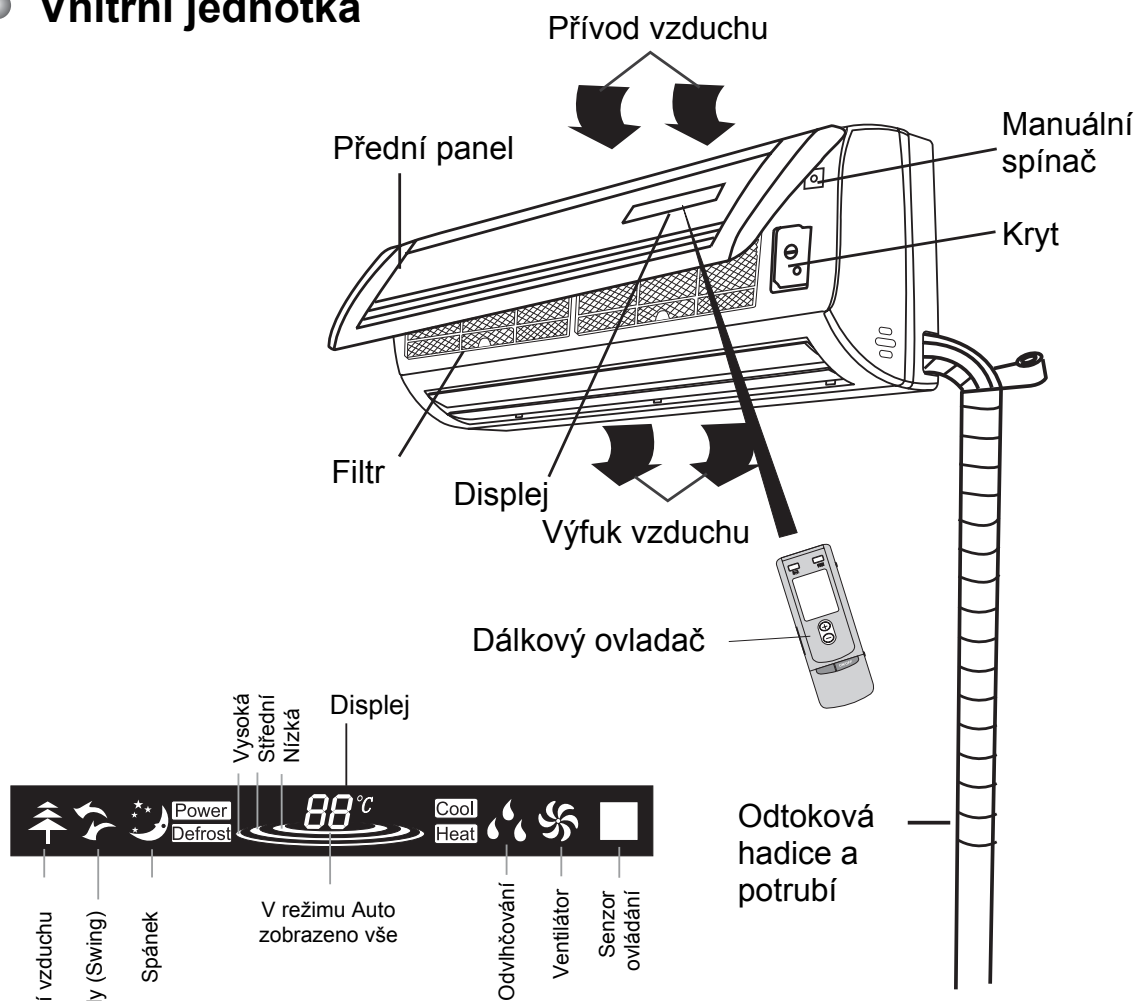

● Venkovní jednotka

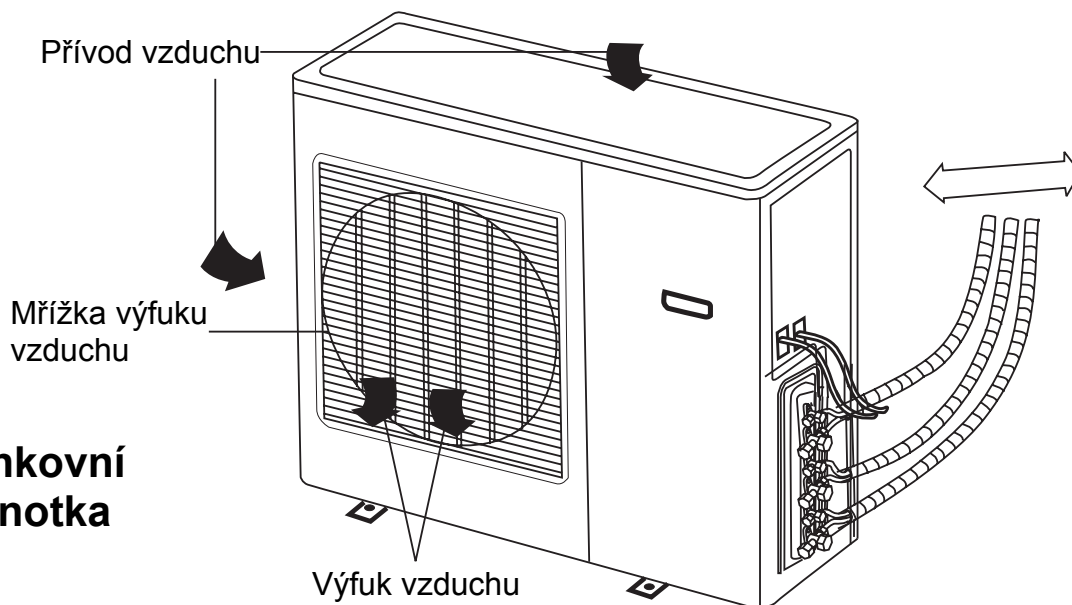

ASH-09x3AIQ

● Vnitřní jednotka

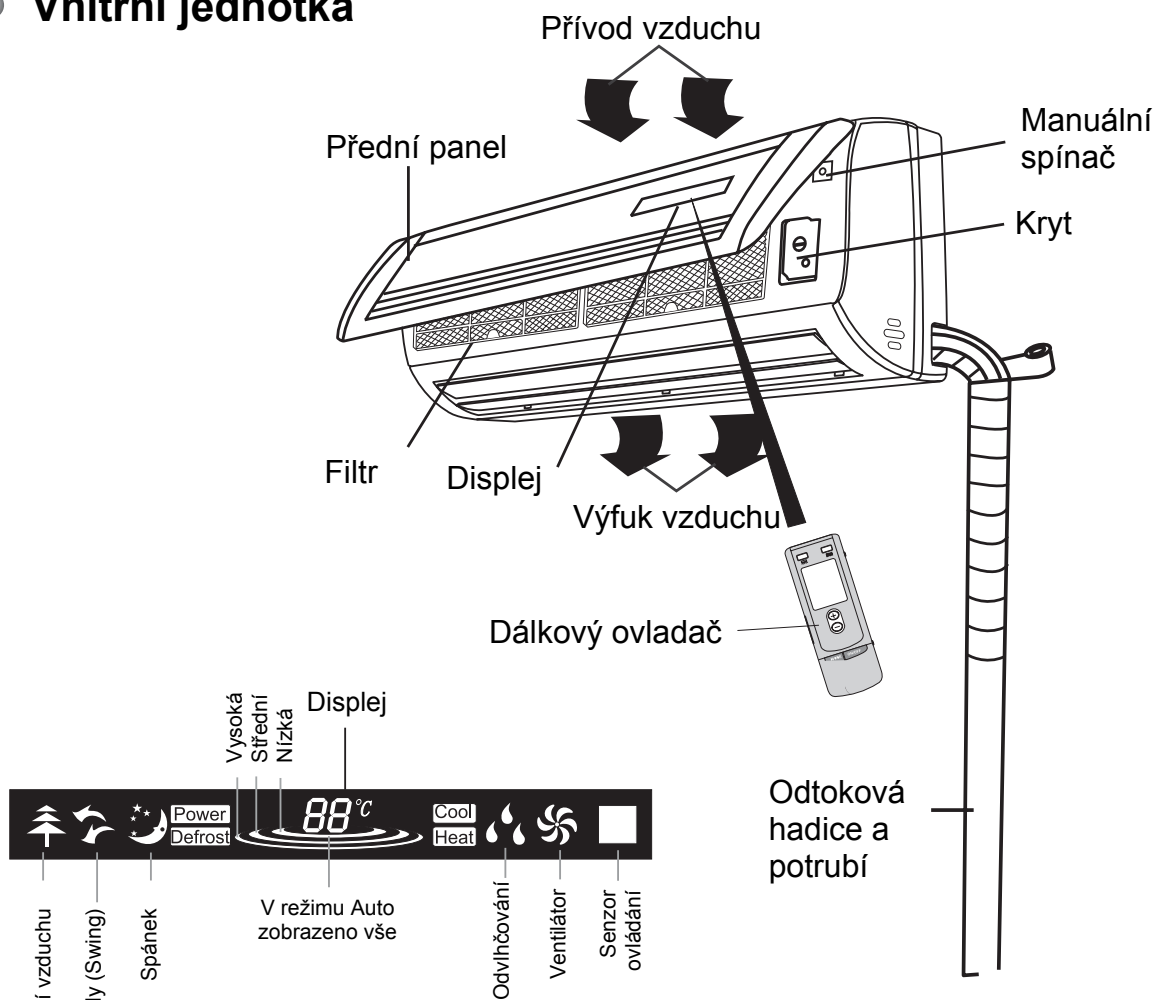

● Venkovní jednotka

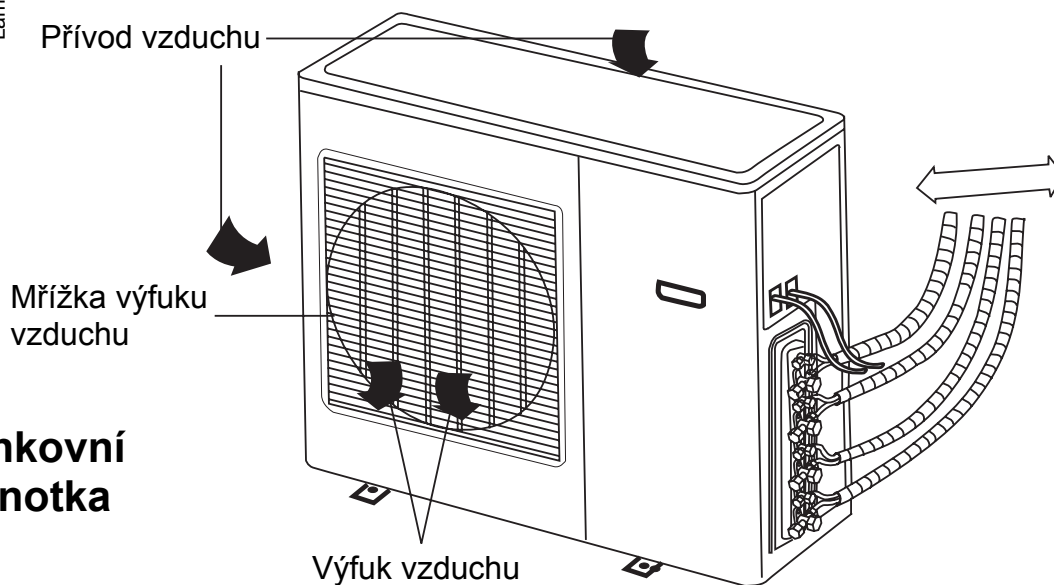

Popis a funkce dálkového ovladače

Poznámky:

- Nasměřujte okénko vysílače ovladače na senzor klimatizační jednotky.
- Ujistěte se, že mezi dálkovým ovladačem a jednotkou nejsou žádné překážky.
- Nepusťte dálkový ovladač na zem a neházejte s ním.
- Chraňte ovladač před vodou. Nenechávejte dálkový ovladač na přímém slunečním světle nebo na velmi teplém místě.

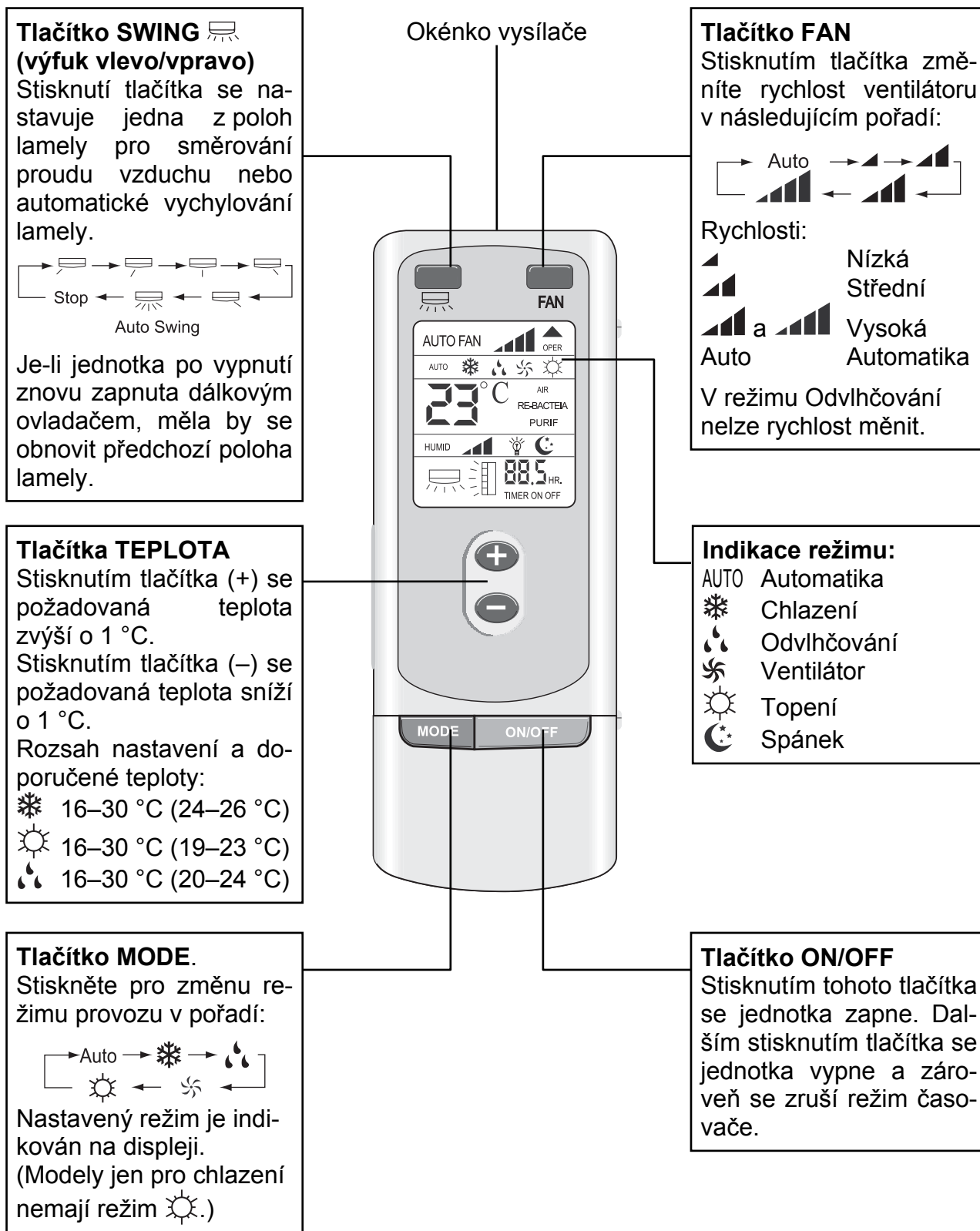

Poznámka:

- Tento dálkový ovladač se používá i pro jiné modely jednotek s dalšími funkcemi. Tlačítka, jejichž funkce tento model klimatizačního zařízení nepodporuje, nebudou v návodu popsána.
- Použití tlačítek, která nejsou v návodu popsána, neovlivní normální provoz.

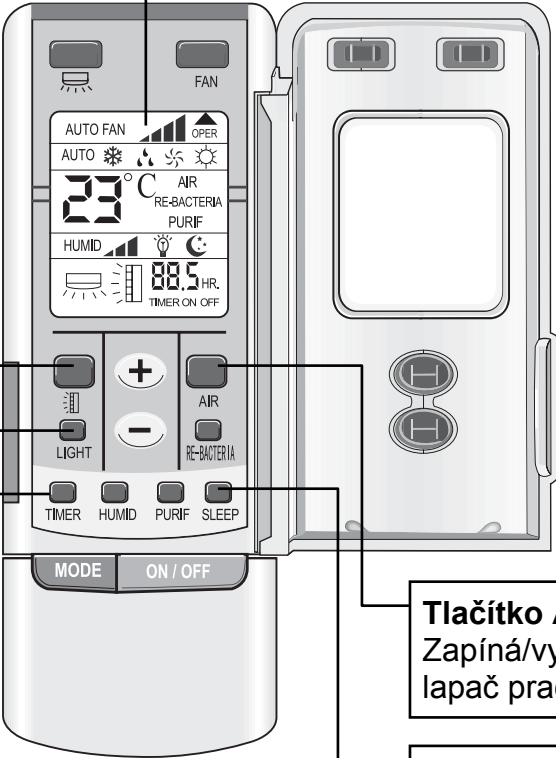

Tlačítko SWING 
(výfuk nahoru/dolů)
Stisknutí tlačítka se nastavuje jedna z poloh lamely pro směřování proudu vzduchu nebo automatické vychylování lamely.

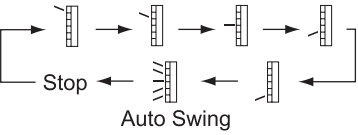

Je-li jednotka po vypnutí znovu zapnuta dálkovým ovladačem, měla by se obnovit předchozí poloha lamely.

LCD displej
Zobrazuje všechny nastavené hodnoty

Tlačítko LIGHT
Stisknutím tohoto tlačítka se displej rozsvítí, dalším stisknutím zhasne. Indikátory režimu a funkce Spánek tím nejsou ovlivněny. (Tlačítko nefunguje, když je jednotka vypnutá.)

Tlačítko AIR
Zapíná/vypíná statický lapač prachu.

Tlačítko SLEEP
Zapíná/vypíná funkci Spánek.
V režimu Chlazení a Odvlhčování:
Po 1 hodině od nastavení režimu Spánek se nastavená teplota zvýší o 1 °C, po 2 hodinách se zvýší o 2 °C.
V režimu Topení:
Po 1 hodině od nastavení režimu Spánek se nastavená teplota sníží o 1 °C, po 2 hodinách se sníží o 2 °C.
V jiných režimech funkce Spánek nepracuje.

Tlačítko TIMER (Časovač)
Stisknutím tohoto tlačítka při zapnuté jednotce lze nastavit dobu pro vypnutí (TIMER OFF), stisknutím při vypnuté jednotce lze nastavit dobu pro zapnutí (TIMER ON). Po stisknutí tlačítka začne blikat indikátor TIMER ON (nebo TIMER OFF) a zobrazí se poslední nastavený čas. Pomocí tlačítek (+)/(-) můžete nastavit požadovaný čas v rozmezí 0,5 až 24 hodin (po přidržení tlačítka se čas rychle mění). Poté stisknutím tlačítka TIMER potvrďte nastavení. Indikátor přestane blikat. Když indikátor bliká, ale není stisknuto tlačítko TIMER, obnoví se po 10 sekundách automaticky předchozí stav. Když je časovač nastaven, lze jej zrušit stisknutím tlačítka TIMER.

● Ovládání

Základní operace

1. Po připojení napájení zazní zvukový signál a na displeji vnitřní jednotky se objeví všechny indikátory. Po několika sekundách všechny indikátory zhasnou s výjimkou zeleného indikátoru napájení. Jednotka je v pohotovostním stavu.
(Poznámka: Zvukový signál zazní při každém zapnutí jednotky nebo při přijetí signálu z dálkového ovladače. Při každém zapnutí se automaticky obnoví výchozí poloha lamel pro směrování proudu vzduchu.)
2. Stiskněte tlačítko ON/OFF na dálkovém ovladači. Rozsvítí se zelený indikátor provozu a zobrazí se indikátory aktuálního provozního režimu, nastavené teploty, ventilátoru atd. a jednotka se spustí. (Poznámka: Indikátory lze vypnout/zapnout tlačítkem LIGHT.)
3. Tlačítkem MODE nastavte požadovaný režim provozu.
4. Tlačítkem TEPLOTA nastavte požadovanou teplotu.
5. Tlačítkem SWING nastavte režim automatického natáčení lamel nebo nastavte proud vzduchu do požadovaného směru. Režim je indikován příslušným indikátorem.
6. Tlačítkem FAN nastavte rychlost ventilátoru.

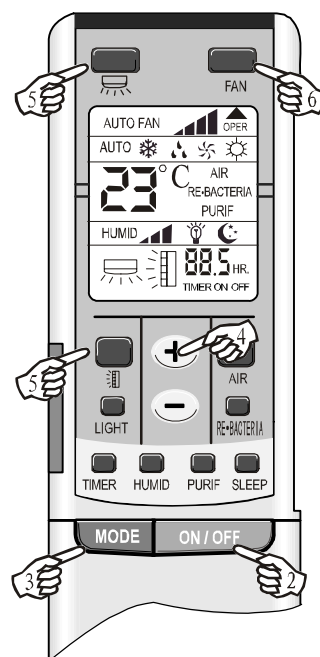

Doplňkové operace

7. Tlačítkem SLEEP nastavte režim Spánek. Všechny indikátory s výjimkou indikátoru Provoz a Spánek zhasnou.
8. Tlačítkem TIMER nastavte režim časovače. Po stisknutí tlačítka TIMER nastavte tlačítka (+)/(-) požadovaný čas pro automatické zapnutí nebo zapnutí. (Poznámka: Je-li po nastavení časovače stisknuto jiné tlačítko (jako (+) nebo (-)), je třeba nastavit časovač znovu.

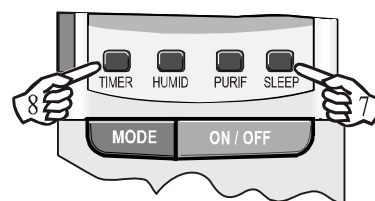

Automatický provoz

V režimu automatického provozu (AUTO) se na displeji nezobrazuje nastavená teplota. Jednotka bude automaticky vybírat nejvhodnější režim provozu pro zajištění teplotního komfortu v místnosti.

● Výměna baterií

1. Lehce zatlačte na místo označené  ve směru šipky, abyste sejmuli kryt dálkového ovladače (viz obr. 1)
2. Vyjměte vybité baterie a vložte 2 nové alkalické baterie se správnou polaritou (viz obr. 1).
3. Nasaďte kryt dálkového ovladače.

Poznámky:

- *Nepoužívejte současně nové a vybité baterie nebo různé typy baterií.*
- *Nebudete-li dálkový ovladač delší dobu používat, vyjměte z něj baterie, abyste zabránili poškození ovladače při případném vytečení baterií (viz obr. 2).*
- *Používejte ovladač v prostoru dosahu (asi 7–8 metrů) a nasměrujte jej na senzor jednotky. Dbejte na to, aby mezi ovladačem a senzorem na jednotce nebyly žádné překážky.*
- *Dálkový ovladač by měl být min. 1 m od televizoru nebo jiných elektrických přístrojů.*
- *Dodávané baterie jsou určeny jen pro přípravu a zahájení provozu jednotky a jejich životnost může být kratší než jeden rok. Včas je vyměňte.*
- *Pokud jsou údaje na displeji nesmyslné nebo se nezobrazují, otevřete kryt baterií a pomocí špičky pera nebo podobného předmětu stiskněte tlačítko RESET (viz obr. 3).*
- *Pokud po vložení baterií dálkový ovladač nefunguje správně, vyjměte baterie a po 30 sekundách je vložte znovu.*

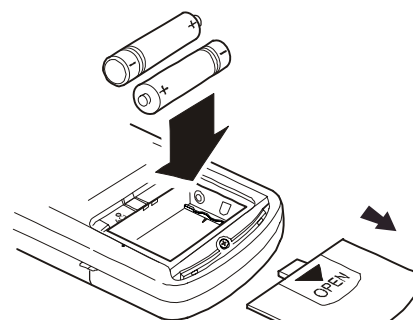

Obr. 1

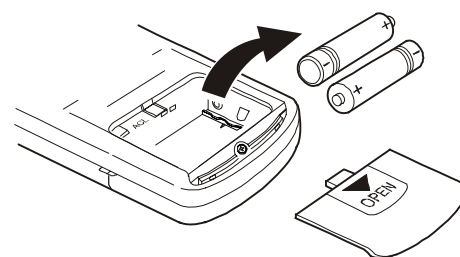

Obr. 2

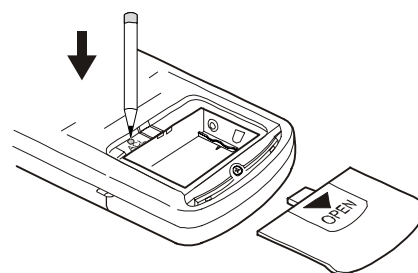

Obr. 3

Pokyny pro provoz

Dodržujte tyto pokyny, abyste uspořili energii a mohli jednotku pohodlně a bezpečně používat.

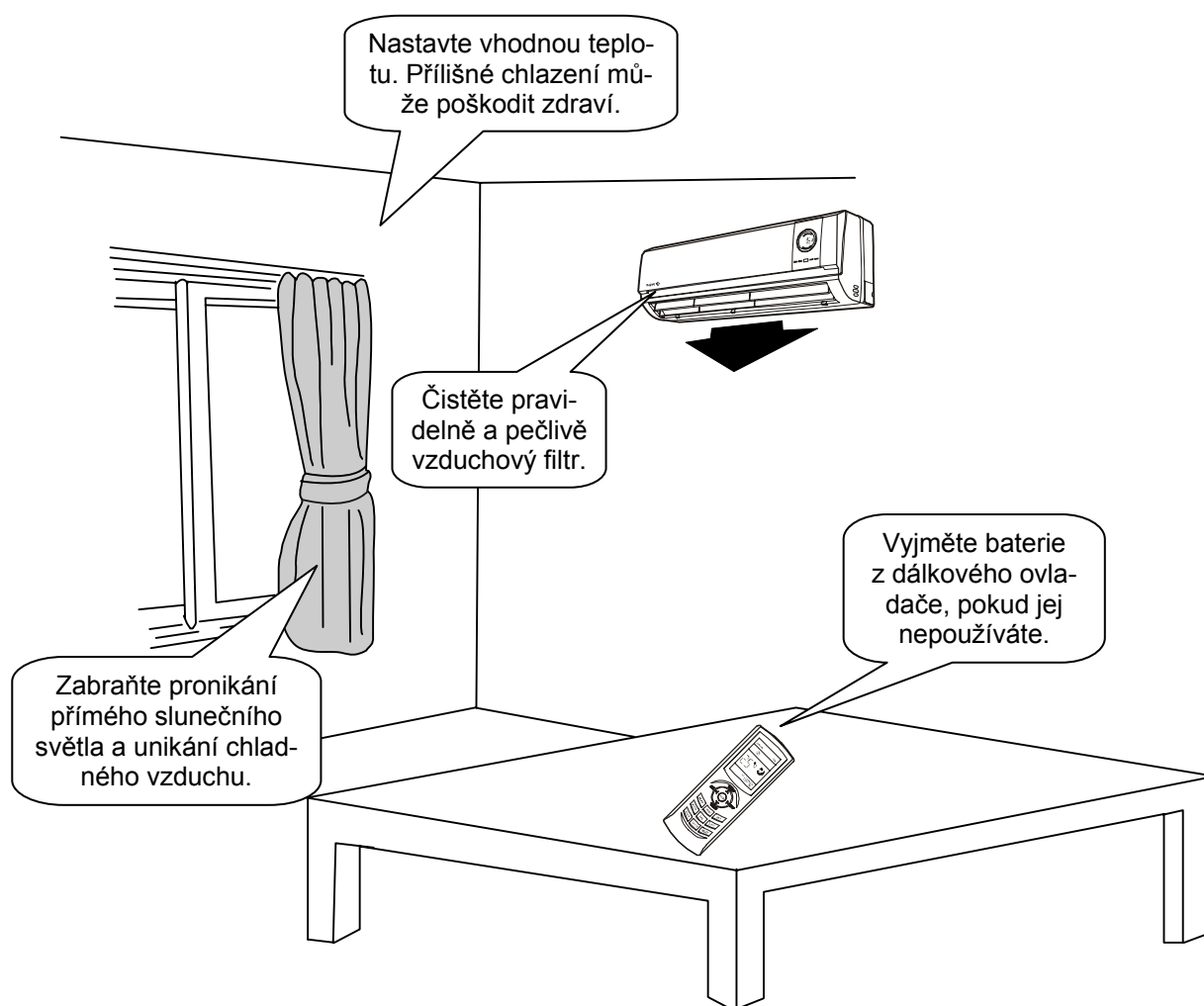

Pokyny pro uživatele

Nastavte nejvhodnější teplotu.

Nastavením vhodné teploty zamezíte plýtvání elektrickou energií.

Rozdíl teplot venku a v místnosti by měl být pokud možno max. 5 °C.



Nastavte vhodný směr proudění vyfukovaného vzduchu.

Při spuštění jednotky nastavte příslušnými tlačítky SWING vhodný směr proudění vzduchu vlevo/vpravo a nahoru/dolů.

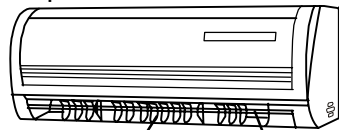

Lamela pro směrování vlevo/vpravo

Lamela pro směrování nahoru/dolů

Je-li klimatizační zařízení v chodu, nenechávejte dlouho otevřená okna nebo dveře.

Může se zhoršit účinnost klimatizačního zařízení.

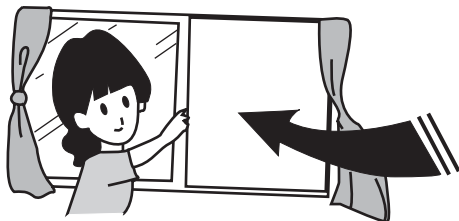

Dbejte na to, aby vzduch z klimatizační jednotky nefoukal přímo na zvířata nebo rostliny.

Mohlo by jim to uškodit.

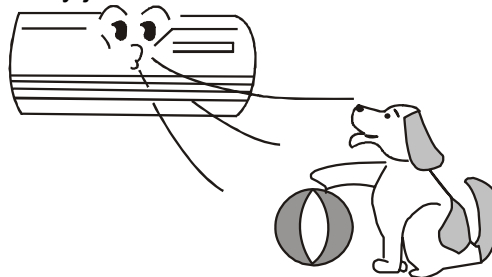

Umývání vodou nebo stříkání vody na jednotku může způsobit úraz elektrickým proudem nebo závadu.

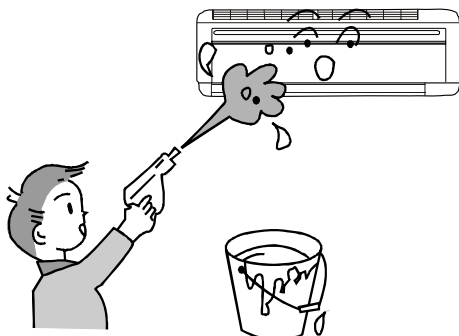

Napájecí a signálové kabely musí být chráněny před poškozením. Pokud dojde k poškození kabelu, musí být opraven příslušně kvalifikovaným pracovníkem.

Zařízení musí být řádně uzemněno. Instalaci musí provést kvalifikovaní pracovníci. Napájecí okruh musí být jištěn proudovým chráničem a příslušně dimenzovaným jističem (25 A).



Povolený rozsah napájecího napětí je 230±10% V. Při nízkém napájecím napětí může dojít k vibraci kompresoru a poškození chladicího systému.

Zařízení nelze použít k sušení prádla, chlazení potravin atd.

Údržba

UPOZORNĚNÍ:

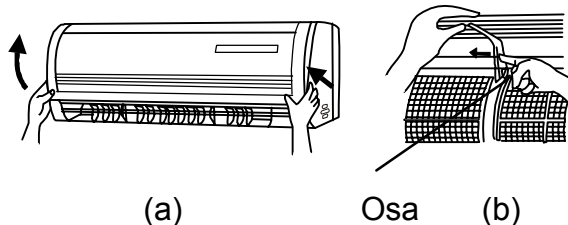
- Před čištěním jednotky vypněte zařízení a vytáhněte zástrčku ze zásuvky, jinak hrozí úraz elektrickým proudem.
- Při čištění nestříkejte na venkovní ani vnitřní jednotku vodu, jinak hrozí úraz elektrickým proudem.
- Nepoužívejte nikdy těkavé látky (ředidla, benzín apod.), protože by poškodila povrch jednotky. (Pro čištění používejte pouze suchou měkkou utěrkou nebo utěrkou lehce navlhčenou vodou nebo neutrálním čisticím prostředkem.)

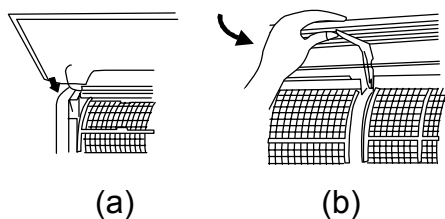
Vyjmutí a čištění předního panelu	
<p>1. Zatáhněte současně ve směru šipek podle obrázku, abyste otevřeli a vytáhli přední panel.</p>	 <p>(a) Osa (b)</p>
<p>2. Očistěte přední panel. Očistěte panel měkkým kartáčem, vodou a neutrálním čisticím prostředkem a nechte uschnout ve stínu. Teplota vody by neměla překročit 45 °C, aby se zabránilo vyblednutí nebo deformaci krytu.</p>	
<p>3. Nainstalujte přední panel. Zasuňte dva držáky na obou koncích panelu do výřezů, zasuňte osu do výřezu ve směru šipky, zavřete kryt a dobře zajistěte.</p>	 <p>(a) (b)</p>

Čištění vzduchových filtrů (doporučeno provádět každé tři měsíce)

Je-li jednotka používána v prašném prostředí, mělo by se čištění vzduchových filtrů provádět častěji.

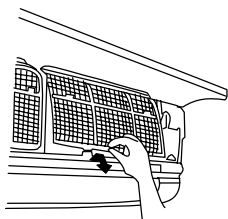
<p>1. Vyjměte vzduchový filtr. Otevřete přední panel a pak vytáhněte vzduchový filtr směrem dolů a ven podle obrázku vpravo.</p>	
--	---

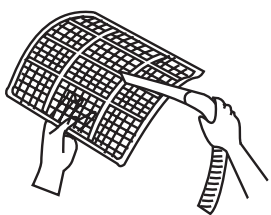
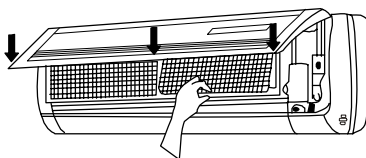

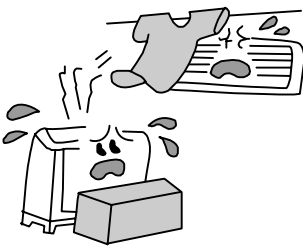
<p>2. Vyčistěte filtr. Pro očištění prachu usazeného na filtru můžete použít vysavač. Je-li filtr velmi špinavý, umyjte jej teplou vodou (max. 45 °C) s neutrálním čisticím prostředkem a nechat ve stínu uschnout.</p> <p>Poznámka: <i>K umývání filtrů nepoužívejte nikdy vodu teplejší než 45 °C. Jinak může dojít k deformaci nebo odbarvení filtru. Nesušte filtr nad ohněm – mohl by začít hořet nebo by se mohl zdeformovat.</i></p>	
<p>3. Nainstalujte filtry nazpět. Zasuňte filtry zpět na místo, stranu označenou šipkou dopředu, a zavřete dobře kryt.</p>	

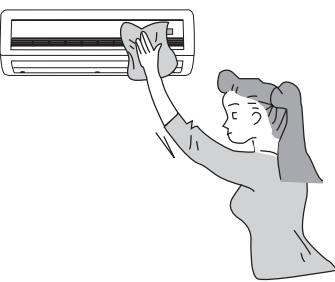
<p>Příprava před použitím</p>	
<ol style="list-style-type: none"> 1. Ujistěte se, že nic neblokuje proudění vyfukovaného a přiváděného vzduchu u vnitřní i venkovní jednotky. 2. Zkontrolujte, zda je zemnicí vodič správně připojen. 3. Je-li to zapotřebí, vyměňte baterie v dálkovém ovladači. 4. Zkontrolujte stav podstavce venkovní jednotky a je-li poškozen, kontaktujte servisní středisko 	

<p>Údržba po použití</p>	
<ol style="list-style-type: none"> 1. Vypněte hlavní vypínač. 2. Vyčistěte filtr a kryt vnitřní jednotky. 3. Očistěte prach a další nečistoty z venkovní jednotky. 4. Je-li na venkovní jednotce rez, měla by se odstranit, aby se rezivění nešířilo. 	

Řešení potíží

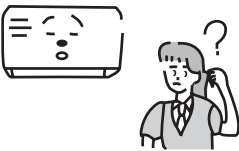
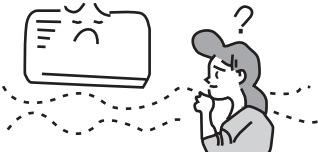
Nikdy neopravujte zařízení sami. Neodborná oprava může způsobit úraz elektrickým proudem nebo jiné škody. Kontaktujte naše servisní středisko a nechteje zařízení opravit kvalifikovanými opraváři. Před vyžádáním opravy zkontrolujte ještě následující body. Můžete tak někdy ušetřit čas i peníze.

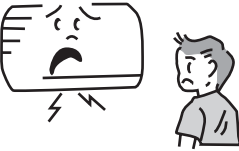
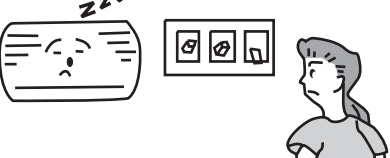
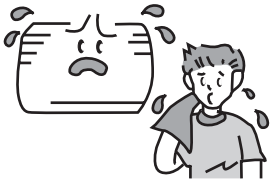
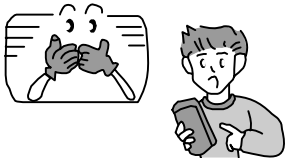
Problém	Náprava
 <p>Vnitřní jednotka nepracuje hned po opětovném spuštění klimatizačního zařízení.</p>	<p>Když se jednotka vypne, je možné ji z důvodů ochrany vnitřních obvodů spustit znovu až asi po 3 minutách.</p>
 <p>Po spuštění je z jednotky cítit neobvyklý zápach.</p>	<p>Je to způsobeno zápachem v místnosti, který klimatizační jednotka nasává.</p>
 <p>Za provozu je slyšet zvuk tekoucí vody.</p>	<p>Je to způsobeno prouděním chladiva uvnitř jednotky.</p>
 <p>Při provozu v režimu chlazení se vyfukuje pára.</p>	<p>Srážení vlhkosti v podobě páry způsobuje studený vzduch proudící z jednotky.</p>
 <p>Po spuštění nebo zastavení zařízení je slyšet praskání.</p>	<p>Praskání je způsobeno tepelným prnutím v plastových součástkách při změnách teploty.</p>
 <p>Klimatizační jednotka vůbec nepracuje.</p>	<ul style="list-style-type: none"> • Bylo vypnuto napájení? • Jsou uvolněné vodiče? • Je vypnutý jistič/proudový chránič? • Je napětí ve stanoveném rozmezí? • Je aktivován časovač pro zapnutí?
 <p>Chlazení (topení) není účinné.</p>	<ul style="list-style-type: none"> • Je nastavena vhodná teplota? • Není přívod nebo výfuk vzduchu blokován? • Nejsou vzduchové filtry špinavé? • Je vnitřní ventilátor nastaven na nízké otáčky? • Je v místnosti nějaký jiný zdroj tepla?
 <p>Dálkové ovládání nefunguje.</p>	<ul style="list-style-type: none"> • Není dálk. ovladač příliš daleko od jednotky? • Vyměňte baterie v dálkovém ovladači. • Nejsou mezi dálkovým ovladačem a senzo-rem dálkového ovládání na jednotce nějaké překážky? • Ovládání někdy nefunguje, když je klimatizační zařízení rušeno nebo se mění příliš často jeho funkce. Odpojte je od napájení a po chvíli znovu připojte.

V níže uvedených situacích klimatizační zařízení okamžitě vypněte, odpojte od napájení a kontaktujte servisní středisko.

- Za provozu je slyšet neobvyklý hluk.
- Jistič nebo pojistky často vypadávají.
- Do jednotky nebo dálkového ovladače se dostala voda nebo jiná látka.
- Zástrčka nebo vodiče kabelu jsou velmi horké.
- Vyfukovaný vzduch silně zapáchá.











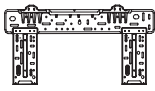



Informace o záruce a odpovědi na dotazy získáte u prodejce nebo v servisním středisku.

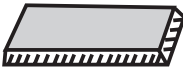

Příslušenství a instalační výkresy

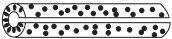
● Příslušenství (ASH-09x3AIQ)











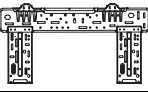

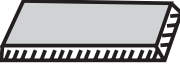

Před instalací zkontrolujte, zda balení obsahuje veškeré příslušenství.

Číslo	Název	Vzhled	Počet	Parametry	Poznámky
1	Zadní panel		3 × 1		
2	Dálkový ovladač		3 × 1		
3	Baterie		3 × 2	AAA 1,5 V	
4	Napájecí kabel		3 × 1	4 × 1,0	
5	Ovládací kabel		1	3 × 2,5	
6	Samorezné šroubky		3 × 10	ST4,2 × 25	K připevnění zadního panelu
7	Plastová odtoková hadice		3 × 1	L = 2 m	Baleno se spojovacím potrubím
8	Utěšňovací gumový blok		3 × 1	120 × 65 × 25	
9	Průchodka pro potrubí		3 × 1		Baleno se spojovacím potrubím
10	Obalovací páska		3 × 1	30 × 10	Baleno se spojovacím potrubím
11	Spojovací potrubí		3 × 1		Baleno se spojovacím potrubím
12	Tepelná izolace hadice		3 × 1	Ø35 × 500	
13	Vývod odtoku		1		
14	Těsnění odtoku		3		
15	Pryžová podložka		2		Baleno s venkovní jednotkou

* Abyste předešli potížím (únik vody, elektrický šok, požár atd.), používejte pro instalaci pouze originální příslušenství ze seznamu výše

● Příslušenství (ASH-07x4AIQ)

Před instalací zkontrolujte, zda balení obsahuje veškeré příslušenství.

Číslo	Název	Vzhled	Počet	Parametry	Poznámky
1	Zadní panel		4 × 1		
2	Dálkový ovladač		4 × 1		
3	Baterie		4 × 2	AAA 1,5 V	
4	Napájecí kabel		4 × 1	4 × 1,0	
5	Ovládací kabel		1	3 × 2,5	
6	Samořezné šroubky		4 × 10	ST4,2 × 25	K připevnění zadního panelu
7	Plastová odtoková hadice		4 × 1	L = 2 m	Baleno se spojovacím potrubím
8	Utěšňovací gumový blok		4 × 1	120 × 65 × 25	
9	Průchodka pro potrubí		4 × 1		Baleno se spojovacím potrubím
10	Ovinovací páska		4 × 1	30 × 10	Baleno se spojovacím potrubím
11	Spojovací potrubí		4 × 1		Baleno se spojovacím potrubím
12	Tepelná izolace hadice		4 × 1	Ø35 × 500	
13	Vývod odtoku		1		
14	Těsnění odtoku		3		
15	Pryžová podložka		2		Baleno s venkovní jednotkou

* Abyste předešli potížím (únik vody, elektrický šok, požár atd.), používejte pro instalaci pouze originální příslušenství ze seznamu výše

Rozměrové schéma instalace

ASH-09x3AIQ

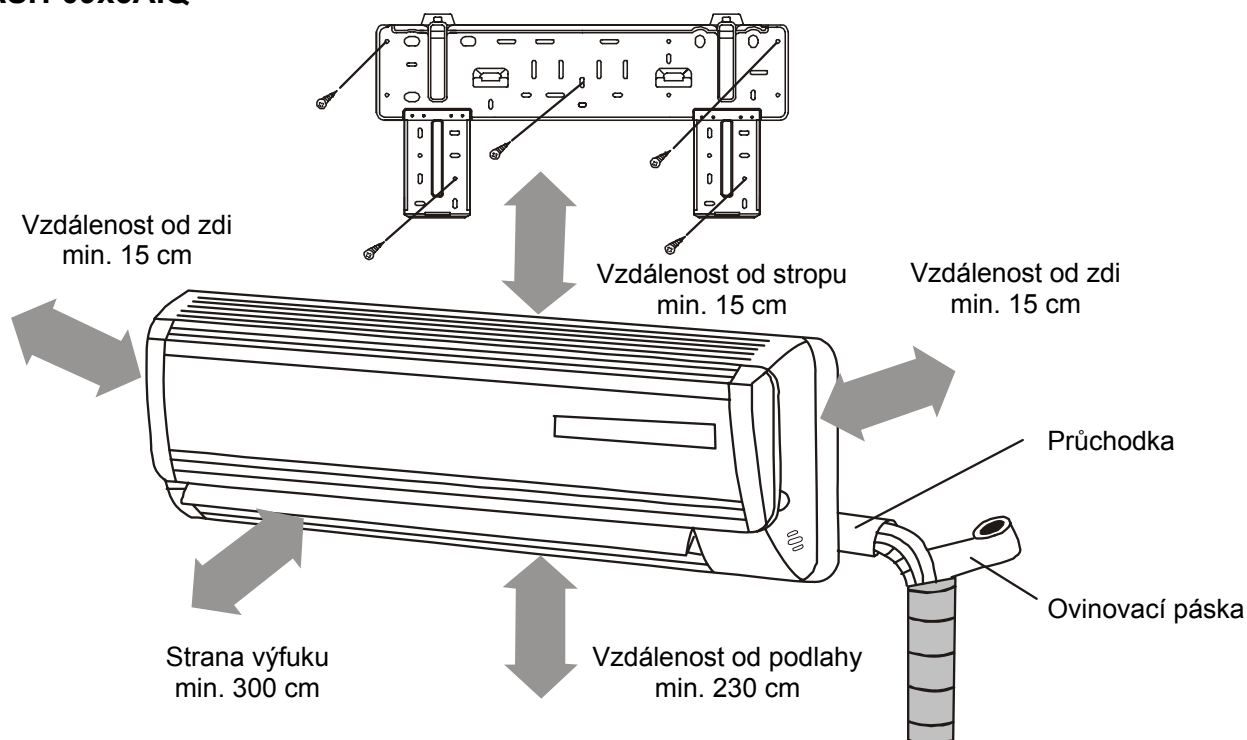

DŮLEŽITÉ POKYNY:

- Instalaci musí provádět vyškolené a kvalifikované osoby podle tohoto návodu.
- Před instalací kontaktujte servisní středisko, abyste předešli závadám způsobeným neprofesionální instalací.
- Když budete jednotku zvedat nebo přemísťovat, řiďte se pokyny vyškolených a kvalifikovaných osob.
- Venkovní a vnitřní jednotka ASH-09x3AIQ mohou být připojeny k napájecímu rozvodu s impedancí max. 0,45 Ohmu. V případě potřeby se obraťte na správce el. rozvodu.

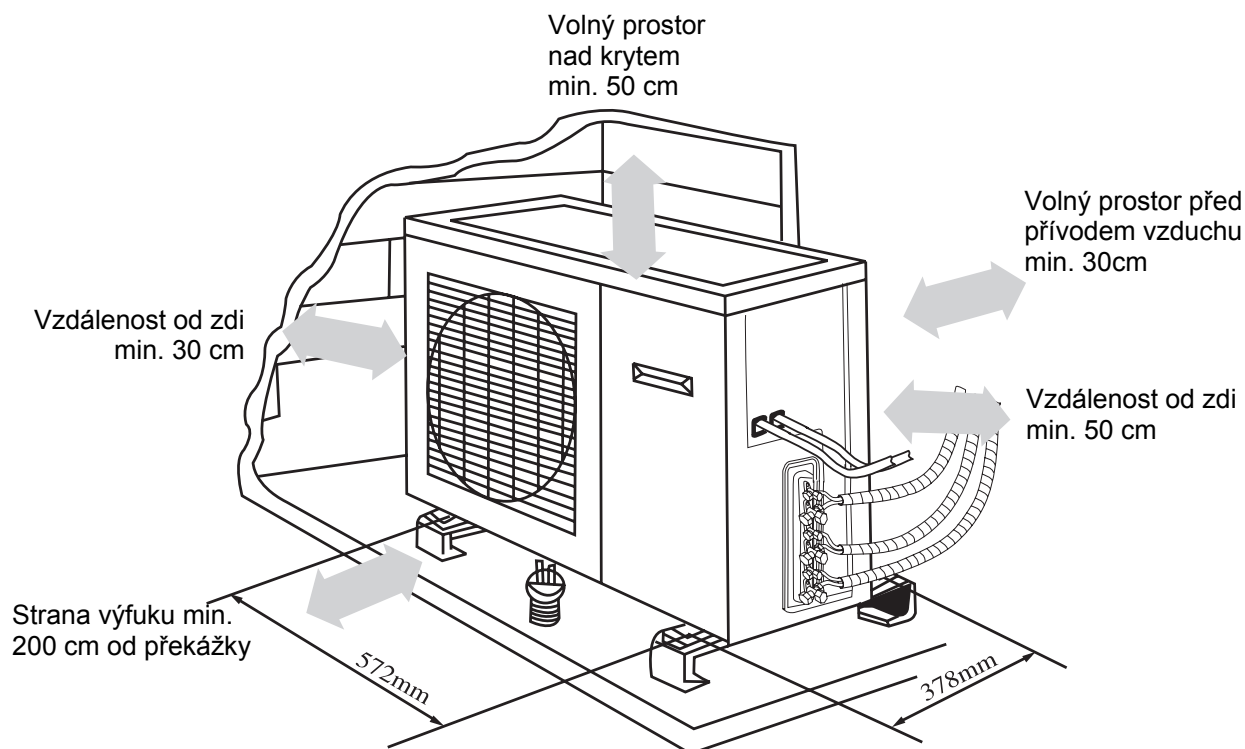

ASH-07x4AIQ

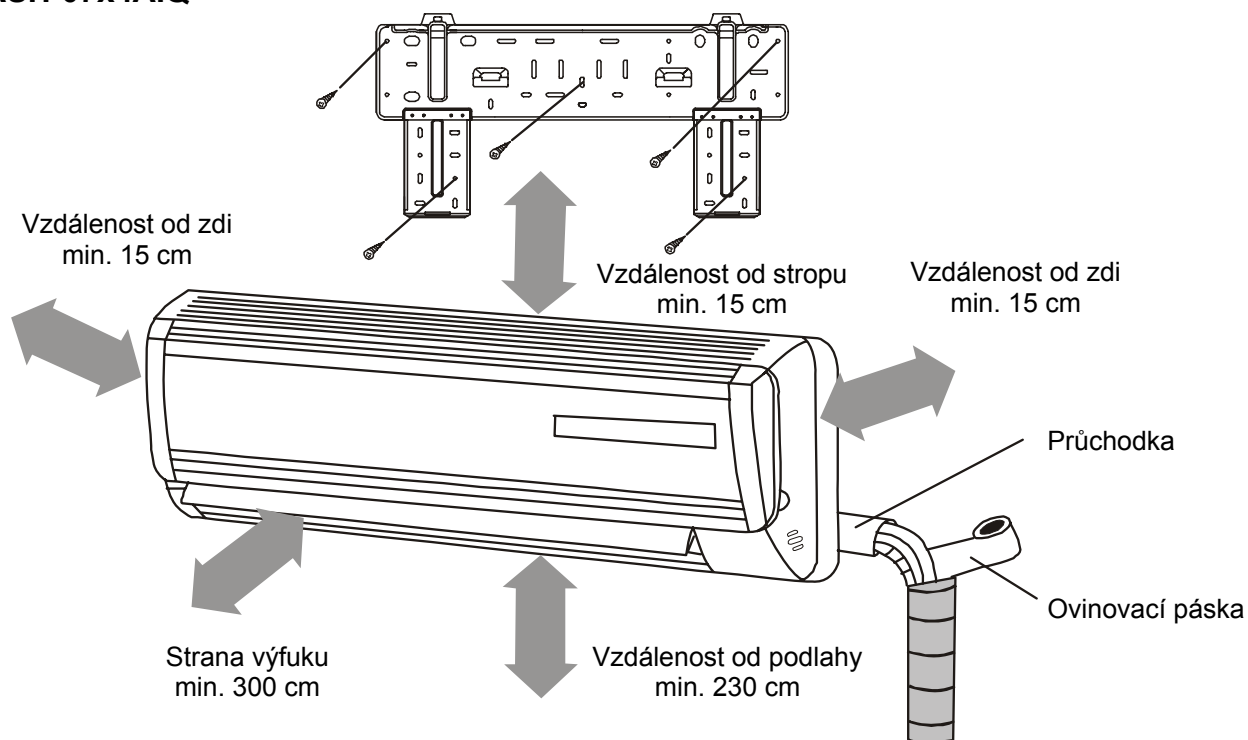

DŮLEŽITÉ POKYNY:

- Instalaci musí provádět vyškolené a kvalifikované osoby podle tohoto návodu.
- Před instalací kontaktujte servisní středisko, abyste předešli závadám způsobeným neprofesionální instalací.
- Když budete jednotku zvedat nebo přemisťovat, řiďte se pokyny vyškolených a kvalifikovaných osob.
- Venkovní a vnitřní jednotka ASH-07x4AIQ mohou být připojeny k napájecímu rozvodu s impedancí max. 0,45 Ohmu. V případě potřeby se obraťte na správce el. rozvodu.

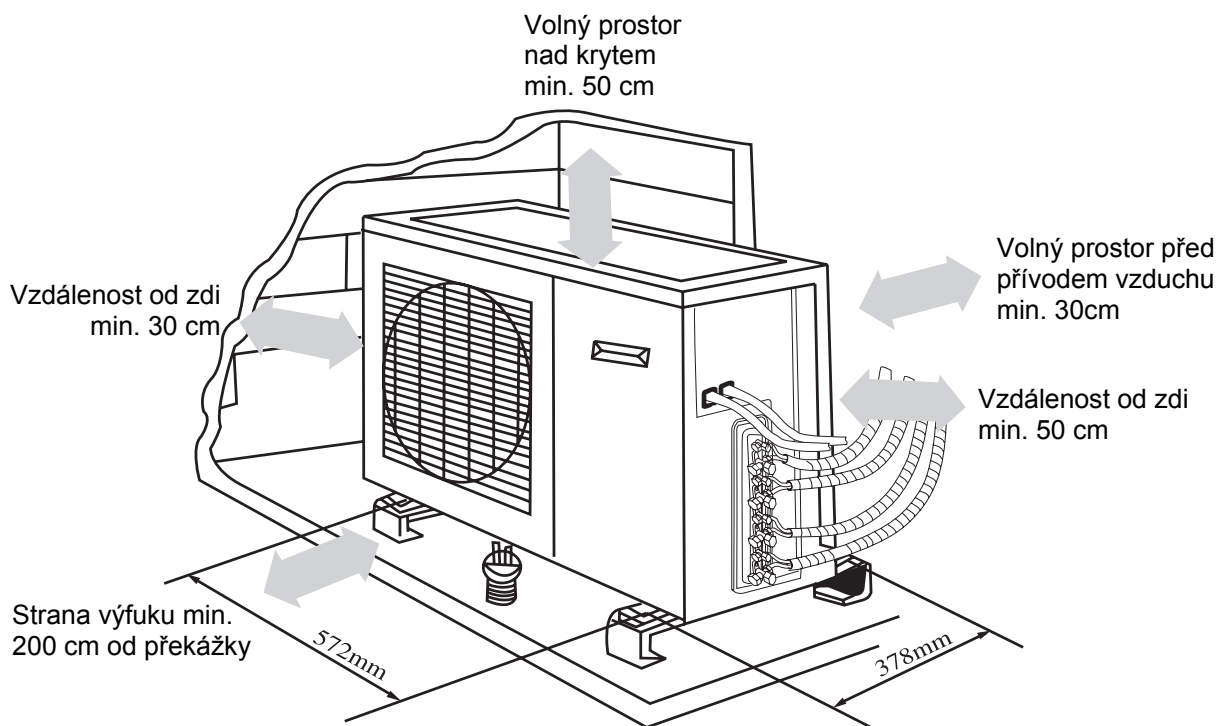

Místo pro instalaci

● Vnitřní jednotka

1. Přívod a výfuk vzduchu by měl být vzdálený od překážek, aby vzduch mohl proudit volně do celé místnosti.
2. Zvolte takové místo, odkud bude možné dobře odvádět zkondenzovanou vodu a zajistit připojení k venkovní jednotce.
3. K instalaci se nehodí taková místa, kde je zdroj tepla, vysoká vlhkost nebo kde jsou hořlavé plyny.
4. Zvolte takové místo, které unese plnou váhu zařízení a kde nedojde ke zvýšení hluchnosti a vibracím za provozu.
5. Nainstalujte jednotku podle instalačního výkresu.
6. Zajistěte dostatečný prostor pro potřeby rutinní údržby a oprav. Vzdálenost vnitřní jednotky od podlahy by měla být minimálně 230 cm.
7. Umístěte zařízení tak, aby bylo vzdáleno nejméně 1 m od jiných elektrických spotřebičů jako jsou televizory, audio zařízení apod.
8. Zvolte místo alespoň 1 m vzdálené od televizoru nebo jiných elektrických přístrojů.
9. Zvolte takové umístění, které umožňuje snadné vyjmutí filtru.
10. Nepoužívejte jednotku v bezprostřední blízkosti prádelny, koupelny, sprchy nebo bazénu.

● Venkovní jednotka

1. Zvolte takové místo, aby hluk a vyfukovaný vzduch nerušil sousedy.
2. Zvolte místo, kde může vzduch volně proudit.
3. Přívod a výfuk vzduchu by měl být volný, neblokovaný žádnými překážkami.
4. Zvolte takové místo, které unese plnou váhu zařízení, vydrží jeho vibrace a zajistí bezpečný provoz.
5. Vyhněte se místům, kde mohou být hořlavé plyny a korozivní výpary.
6. Ujistěte se, že jsou splněny podmínky na instalačním výkresu.

UPOZORNĚNÍ

Instalace na následujících místech může přivodit závadu. Pokud nelze provést instalaci jinak, kontaktujte servisní středisko.

- Místa, kde se používá strojní olej.
- Místa s velkým obsahem solí, například blízko mořského pobřeží.
- Místa s výskytem sirných plynů, například poblíž horkých pramenů.
- Místa, kde dochází k elektromagnetickému rušení, například z rádiových zařízení, svářeček nebo lékařských přístrojů.
- Další místa se neobvyklými podmínkami.

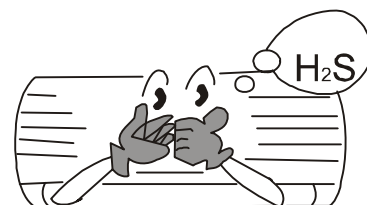

Instalace vnitřní jednotky

(Upozornění: Jakmile je spojovací trubka vnitřní jednotky připojena k ventilu „A“ venkovní jednotky a napájecí kabel (4 × 1,0) vnitřní jednotky je připojen ke svorkovnici „A“ venkovní jednotky, pak je tato vnitřní jednotka definována jako jednotka A. Ostatní jsou B, C a D.)

● Instalace zadního panelu

1. Zadní panel musí být montován horizontálně. Trubka pro odvod vody je na levé straně panelu. Proto by měla být levá strana trochu níže.
2. Upevněte zadní panel na vybraném místě pomocí dodávaných šroubů.
3. Ujistěte se, zda je zadní panel dostatečně pevně připevněn, aby udržel váhu dospělé osoby vážící 60 kg. Váha by měla být rovnoměrně rozdělena na jednotlivé šrouby.

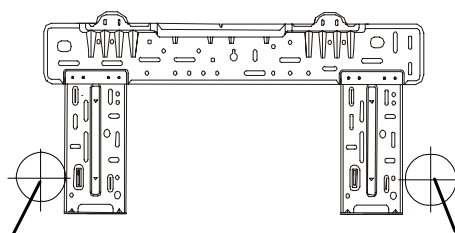

Otvor potrubí vpravo
vzadu (Ø 55 mm)

Otvor potrubí vlevo
vzadu (Ø 55 mm)

Obr. 1

● Vytvoření otvoru pro potrubí

2. Udělejte ve zdi otvor pro potrubí (průměr 55 mm) s mírným sklonem směrem ven. Polohu otvoru určete podle obrázku 1.
2. Zasuňte do otvoru pro potrubí průchodku, aby se spojovací potrubí nebo kabely při protahování přes otvor nepoškodily.

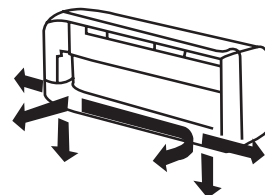

Obr. 2

● Instalace odtokové hadice

1. Aby mohla voda dobře odtékat, měla by mít odtoková hadice sklon dolů.
2. Odtokovou hadici neohýbejte. Konec hadice nenechávejte ležet ve vodě.

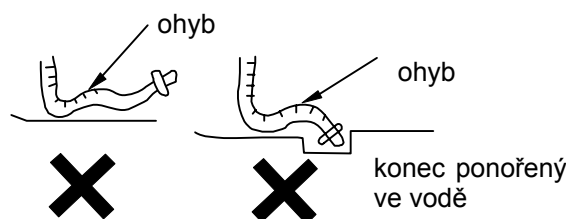

Obr. 3

● Instalace propojovacích trubek

Spojte propojovací trubky s příslušnými trubkami vnitřní jednotky a utáhněte spojovací matice na propojovacích trubkách.

POZNÁMKA:

- Připojte propojovací trubky nejprve k vnitřní a potom k venkovní jednotce.
- Při ohýbání trubek dávejte pozor, abyste je nepoškodili.
- Jestliže bude utahovací moment matic příliš velký, hrozí netěsnost.

● Připojení elektrických vodičů

1. Otevřete přední panel.
2. Vyjměte kryt svorkovnice (obr. 4).
3. Napájecí kabel provedte přes otvor v zadní části dopředu.

4. Připojte modrý vodič spojovacího napájecího kabelu na svorku N(1), černý na 2, hnědý na 3 a žlutozelený (zemnicí) na \oplus (viz obr. 4).
5. Nasadte kryt svorkovnice a utáhněte šrouby, aby byl kabel dobře upevněn.
6. Zavřete panel.

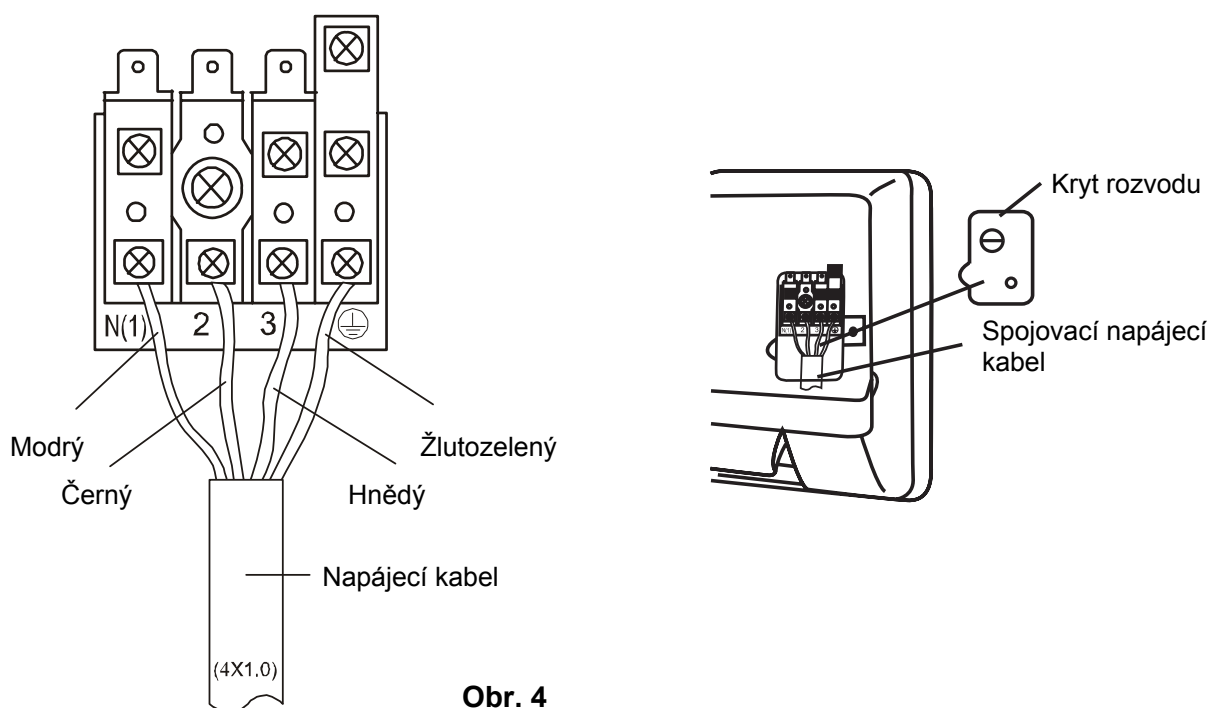

Obr. 4

Poznámka:

- Elektrická instalace musí být provedena kvalifikovanými pracovníky podle platných předpisů.
- Napájení musí být předepsané napětí a vyhrazený okruh pro klimatizační zařízení.
- Nainstalujte proudový chránič a jistič dimenzovaný pro příslušný proud.
- Napájecí vodiče musí mít dostatečný průřez. Při poškození kabelu je nutná výměna za předepsaný typ kabelu. Výměnu musí provést výrobce, servis nebo jiná kvalifikovaná osoba.
- Pokud je pro odpojení zařízení od elektrické sítě použit vypínač, musí být všechny jeho kontakty v rozepnutém stavu vzdáleny min. 3 mm od sebe.

Uzemnění

1. Klimatizační zařízení musí být řádně uzemněno.
2. Žlutozelený vodič v jednotce je zemnicí vodič. Nepoužívejte jej pro jiné účely a nepřerušujte jej. Mohlo by dojít k úrazu elektrickým proudem.
3. Elektrický rozvod musí splňovat podmínky spolehlivého uzemnění. Nepřipojujte uzemnění na vodovodní potrubí, plynové potrubí, odpadní potrubí a jiná nevhodná místa.

● Připojení potrubí

1. Jsou-li potrubí a kabely vedeny z levé nebo pravé strany vnitřní jednotky, vyřízněte podle potřeby záslepku otvorů pro potrubí (viz obr. 5).
 - Vyřízněte záslepku 1, pokud vedete jen kabel.
 - Vyřízněte záslepky 1 a 2 (nebo i 3), když vedete kabel i trubky.
2. Obalte trubky a kabel páskou (viz obr. 6) a protáhněte je otvorem.
3. Zavěste dvě montážní štěrbiny vzadu na vnitřní jednotce za horní úchytky zadního panelu a zkontrolujte pevnost uchycení.
4. Jednotka by měla být nainstalována nejméně 2,3 m nad podlahou.

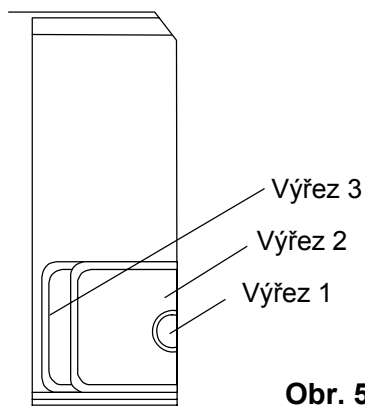

Obr. 5

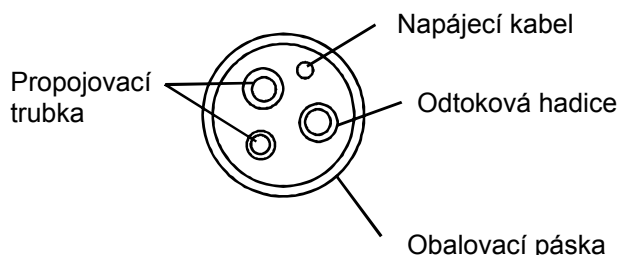

Obr. 6

Instalace venkovní jednotky

● Instalace spojovacího potrubí

1. Vycentrujte polohu hrdla trubky vzhledem k příslušnému ventilu.
2. Zašroubujte převlečnou matici a pak ji dotáhněte klíčem a momentovým klíčem podle obrázku vpravo.

Upozornění: Nadměrné utažení poškodí matici.

Tabulka utahovacích momentů

Šestihranné matice (mm)	Utahovací moment (Nm)
Ø 6	15~20
Ø 9,5	31~35
Ø 12	50~55

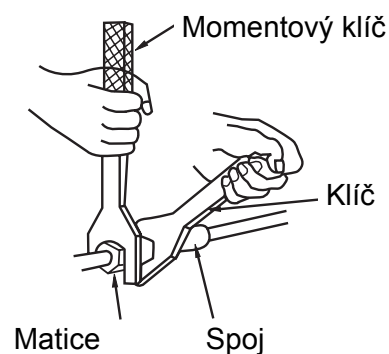

Obr. 7

● Připojení elektrických vodičů

1. Odmontujte přední panel (obr. 8).
2. Prolomte díru pro kabely a nasadte pryžovou podložku.
3. Provlékněte kabely pryžovou podložkou.
4. Vyjměte úchytku vodičů a připojte vodiče napájecího kabelu pomocí šroubů ke kontaktům svorkovnice podle schématu zapojení.
5. Zkontrolujte správnost připojení vodičů.
6. Upevněte napájecí kabel úchytkou.

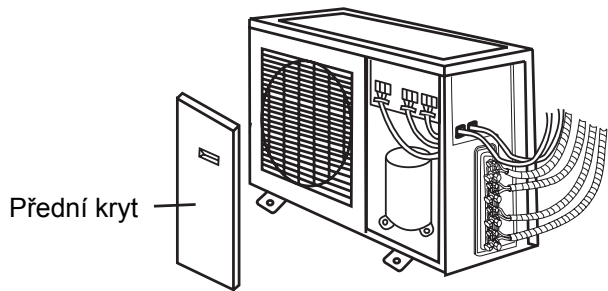

Obr. 8

ASH-09x3AIQ

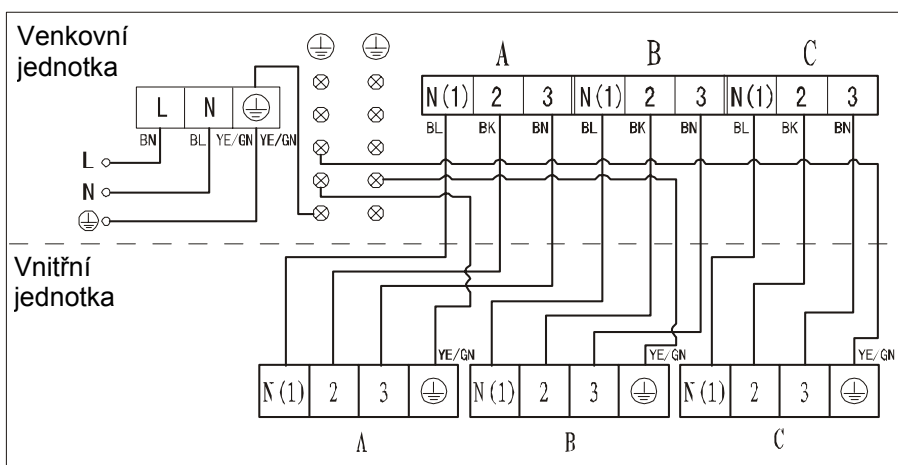

ASH-07x4AIQ

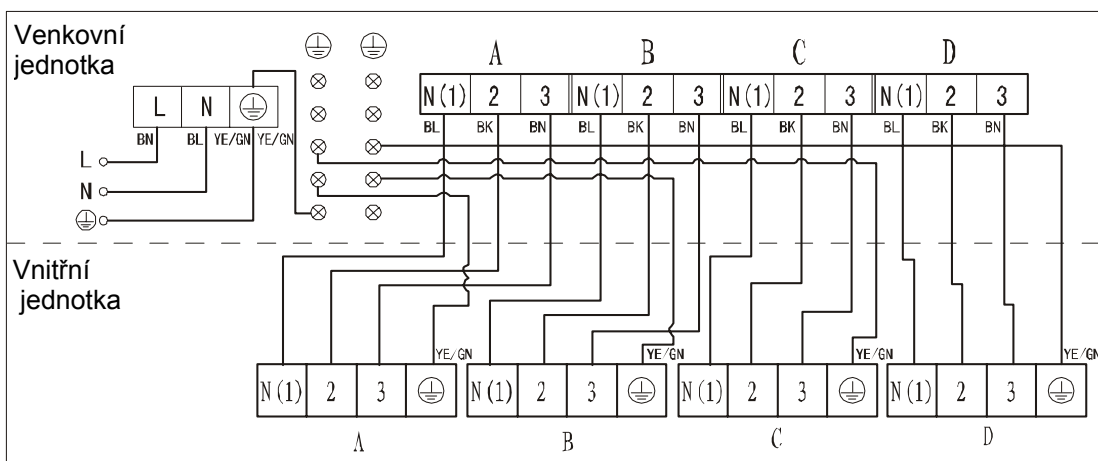

Poznámky:

- Špatné připojení vodičů může způsobit elektrickou závadu.
- Po upevnění zkontrolujte, zda není kabel příliš napnutý.

● Odvzdušnění a zkouška těsnosti

1. Odstraňte čepičky z uzavíracích ventilů venkovní jednotky.
2. Zarovnejte střed hrdla trubky s příslušným ventilem a utáhněte převlečnou matici ručně.
3. Dotáhněte převlečnou matici klíčem a momentovým klíčem.
4. Odstraňte čepičky ventilu kapaliny a ventilu plynu a matici servisního vývodu.
5. Uvolněte kužel ventilu kapaliny šestihranným klíčem.
6. Zatlačte na ventil vzdušnice ventilu plynu, aby se vypustil vzduch a vlhkost zbývající v chladicím systému.
7. Jakmile začne unikat chladivo, přestaňte tlačit na ventil vzdušnice a našroubujte matici na servisní vývod.
8. Otevřete úplně kužel ventilu kapaliny a ventilu plynu (obr. 9).
9. Utáhněte čepičky ventilů a otestujte těsnost všech spojů potrubí (u vnitřní i venkovní jednotky) pomocí tekutého mýdla nebo detektorem netěsností.
10. Je-li to možné, odstraňte z chladicího systému zbývající vzduch a vlhkost pomocí vývěvy (obr. 10).
11. *UPOZORNĚNÍ: Pokud odsávání neprobíhá nebo kapacita odsávání není dostatečná, ujistěte se, že jsou všechny vodiče správně připojeny a poté zapojte venkovní jednotku do sítě (není třeba ji zapínat) po dobu 10 sekund. Když se odpovídající elektrický expanzní ventil otevře, zkuste odsávání znovu.

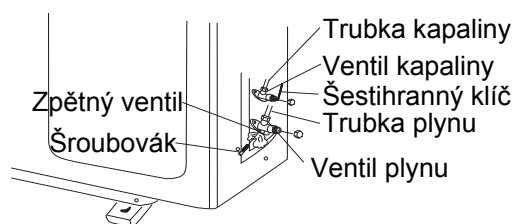

Obr. 9

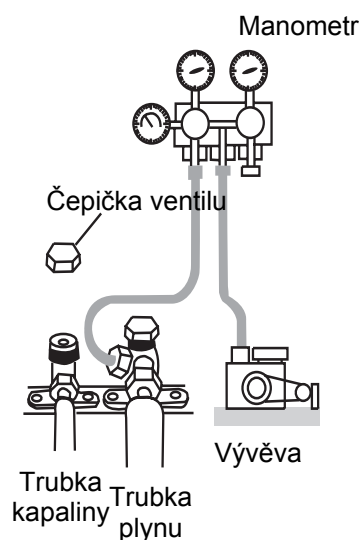

Obr. 10

● Odvod vody u venkovní jednotky

(jen u modelů s topením)

Když venkovní jednotka topí nebo odmrazuje, lze zkonzenzovanou vodu z jednotky odvádět odtokovou hadicí.

Instalace:

Do otvoru o průměru 25 mm v základní desce nainstalujte venkovní odtokový vývod podle obrázku 11. Pak k němu připojte odtokovou hadicí tak, aby bylo možné vypouštět vodu z jednotky na vhodné místo.

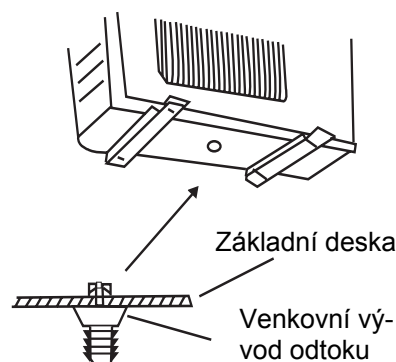

Obr. 11

Zkušební provoz a kontrola po instalaci

● Zkušební provoz

1. Před zkušebním provozem

- 1) Nepřipojujte napájení dříve, než je instalace kompletně hotova.
- 2) Elektrické vodiče musí být správně a bezpečně zapojeny.
- 3) Uzavírací ventily spojovacích trubek by měly být otevřeny.
- 4) Z jednotky je třeba odstranit všechny nežádoucí předměty (kovové úlomky, zbytky vodičů atd.).
- 5) Otevřete panel a nastavte přepínač na režim „RUN“ (provoz).

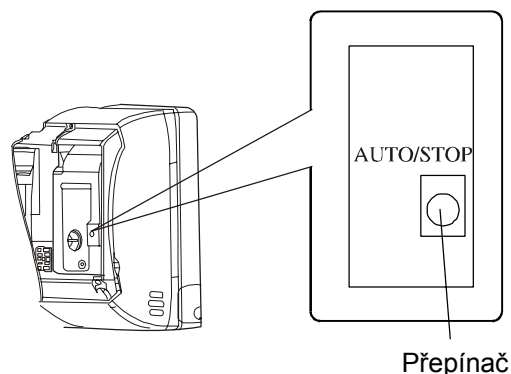

2. Testování provozu

- 1) Zapněte napájení a stiskněte tlačítko „ON/OFF“ na dálkovém ovladači. Jednotka se spustí.
- 2) Pomocí tlačítka „MODE“ vyzkoušejte provozní režimy Chlazení, Topení Ventilátor atd., abyste zjistili, zda vše funguje normálně.
- 3) Nemá-li k dispozici dálkový ovladač, použijte nouzové ovládání.
 - a) Při zastavené jednotce nastavte přepínač na režim „AUTO“. Jednotka bude pracovat v automatickém režimu a volit funkce Chlazení, Topení nebo Ventilátor podle teploty v místnosti.
 - b) Pro zastavení spuštěné jednotky nastavte přepínač na „STOP“.

● Kontrola po instalaci

Kontrolované položky	Možná závada
Je zařízení dobře upevněno?	Jednotka může spadnout, otřásat se nebo vydávat hluk.
Provedli jste kontrolu těsnosti?	Hrozí nedostatečný výkon chlazení/topení.
Je tepelná izolace dostatečná?	Může nastat kondenzace a odkapávání vody.
Je odtok vody v pořádku?	Může nastat kondenzace a odkapávání vody.
Souhlasí napájecí napětí s údajem na štítku jmenovitých hodnot?	Může nastat elektrická porucha nebo poškození součástí.
Je instalace vodičů a trubek správná a bezpečná?	Může nastat elektrická porucha nebo poškození součástí.
Je jednotka řádně uzemněna?	Může dojít k probíjení napětí.
Je napájecí kabel správný?	Může dojít k závadě nebo poškození částí.
Je přívod nebo výfuk vzduchu volný?	Hrozí nedostatečný výkon chlazení/topení.
Odpovídá množství chladiva délce spojovacích trubek?	Množství chladiva není správné, nedostatečný výkon.

