

NÁVOD K OBSLUZE

TITAN SERIES

ASH-28AT

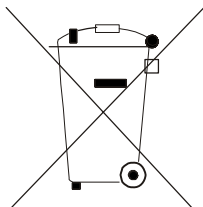



Pozor:

Na Vašem výrobku je uveden tento symbol. Říká, že se elektrické a elektronické přístroje nemají likvidovat s domácím odpadem, nýbrž se mají vrátit zvlášť do specializované sběrně.

A. Informace k likvidaci pro soukromé uživatele

1. V Evropské unii

Pozor: Tento přístroj nelikvidujte s normálním domácím odpadem!

Podle nové směrnice EU, která stanovuje správný způsob zpětného odběru použitých elektrických a elektronických přístrojů, nakládání s nimi a jejich recyklace, se musí staré elektrické a elektronické přístroje likvidovat zvlášť.

Po zavedení směrnice v členských zemích EU mohou nyní soukromé domácnosti odevzdávat svoje použité elektrické a elektronické přístroje bezplatně ve stanovených sběrnách*.

V některých zemích* můžete staré přístroje případně odevzdat bezplatně i u Vašeho specializovaného prodejce, pokud si koupíte srovnatelný nový přístroj.

*) Další podrobnosti obdržíte od Vašeho obecního úřadu.

Jestliže Vaše použité elektrické a elektronické přístroje obsahují baterie nebo akumulátory, měli byste je nejprve vyjmout a zlikvidovat zvlášť podle místního platného nařízení.

Řádnou likvidací přispějete ke správnému sběru starých přístrojů, nakládání s nimi a jejich používání. Odbornou likvidací tak zabráníte možným škodlivým dopadům na životní prostředí a zdraví.

2. V ostatních zemích Evropské unie

Informujte se prosím na Vašem obecním úřadě na správný postup při likvidaci tohoto přístroje.

B. Informace k likvidaci pro průmyslové uživatele

1. V Evropské unii

Jestliže jste tento výrobek používali pro živnostenské účely a nyní ho chcete zlikvidovat:

Obrátte se prosím na Vašeho specializovaného prodejce, který Vás může informovat o vracení výrobku. Možná budete muset za odběr a recyklaci zaplatit. Malé výrobky (a malá množství) možná ne.

2. V ostatních zemích mimo EU



Na správný postup likvidace tohoto přístroje se informujte na Vašem obecním úřadě.

Obsah

Funkce	2
Princip funkce	3
Technické údaje.....	6
Důležité pokyny	7
Názvy částí	8
Popis a funkce dálkového ovladače.....	9
Funkce tlačítek	9
Nastavení režimu CHLAZENÍ	10
Nastavení režimu TOPENÍ	11
Nastavení režimu ODVLHČOVÁNÍ.....	12
Nastavení režimu SPÁNEK	13
Nastavení režimu AUTOMATIKA	14
Nastavení režimu ČASOVAČ	15
Vložení baterií.....	16
Nouzové ovládání	17
Nastavení směru proudění vzduchu	17
Zvláštní případy	18
Provozní podmínky	18
Pokyny pro instalaci.....	19
Údržba	20
Řešení problémů	21
Instalační výkresy	22
Místo pro instalaci.....	23
Instalace vnitřní jednotky	24
Instalace venkovní jednotky.....	26
Kontrola po instalaci	27

Děkujeme Vám, že jste si zakoupili toto klimatizační zařízení. Před jeho použitím si pečlivě přečtěte tento návod a pak si jej dobře uschovejte pro budoucí použití.

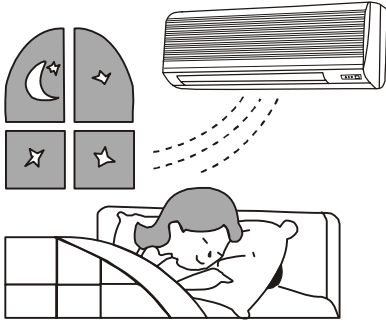
Funkce

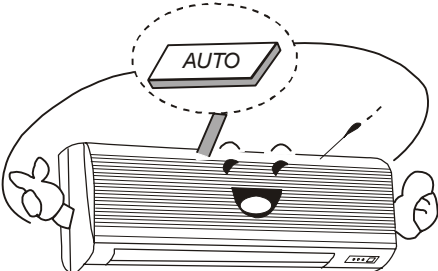
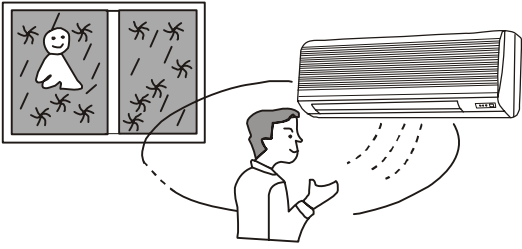
<p>Chlazení v létě</p> <p>V horkém létě může klimatizační zařízení odvést teplo ven a ochladit místnost.</p> 	<p>Odvlhčování za deště nebo vlhka</p> <p>Klimatizační zařízení může udržovat vzduch příjemně suchý bez snížení teploty v místnosti.</p> 
<p>Automatický provoz</p> <p>Podle změn teploty v místnosti může zařízení automaticky nastavovat režim Chlazení, Topení nebo Ventilátor a udržovat tak příjemné prostředí.</p> 	<p>Topení v zimě (model s topením)</p> <p>V chladné zimě může klimatizační zařízení ohřívat vzduch pro zvýšení teploty v místnosti.</p> 

Rozsah provozních teplot:



	Vnitřní strana (DB/WB)	Venkovní strana (DB/WB)
Max. chlazení	32/23	43/26
Min. chlazení	21/15	–
Max. topení	27/–	24/18
Min. topení	20/–	-5/-6

Provozní napětí: 230 V, 50 Hz

Pokyny pro instalaci:

1. Pro prevenci možného nebezpečí při porušení izolace musí být zařízení uzemněno.
2. Pro každou jednotku je nutné použít samostatnou napájecí zásuvku. Pro napájení by měl být vyhrazen samostatný napájecí okruh jistěný proudovým chráničem a příslušně dimenzovaným jističem.
3. Zapojení musí být provedeno podle schématu. Nesprávné zapojení může způsobit chybnou funkci nebo poškození zařízení.
4. Odpojte zařízení od napájení, pokud se nebude dlouhou dobu používat.
5. Při pevném připojení k napájení musí být v okruhu vypínač odpojovací všechny póly, jehož kontakty jsou od sebe v rozepnutém stavu vzdáleny min. 3 mm.

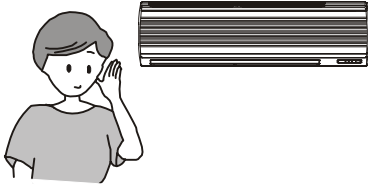
Princip funkce

Chlazení
 <p>Spojení trubek, vnitřní jednotky a venkovní jednotky tvoří chladicí systém. Po připojení napájení kompresor přenáší páry chladiva s nízkou teplotou a tlakem z výparníku vnitřní jednotky, stlačuje je do plynu s velkou teplotou a tlakem a odvádí je do kondenzátoru venkovní jednotky. Pomocí ventilátoru se teplo z plynu odvádí do venkovního vzduchu a plyn kondenzuje na kapalinu. Při průchodu úzkou kapilárou klesá teplota a tlak kapaliny, která proudí do výparníku. Tam za pomoci ventilátoru kapalina pohlcuje teplo ze vzduchu v místnosti, odpařuje se a mění na páru s nízkým tlakem, která pak proudí nazpět do kompresoru a začíná se další cyklus chlazení. Teplo se tak přenáší z vnitřku ven a místnost se ochlazuje.</p>
Ventilace
<p>Ventilátory vnitřní a venkovní jednotky plní různou funkci. Vzduch z místnosti je ventilátorem vnitřní jednotky nasáván přes filtry, předává svoje teplo do výparníku a pak se vrací do místnosti. Tím se vzduch v místnosti ochlazuje a odvlhčuje. Venkovní vzduch nasávaný ventilátorem venkovní jednotky proudí přes kondenzátor a předává jeho teplo do okolí.</p>
Topení
 <p>Klimatizační zařízení s tepelným čerpadlem používá komutátor (čtyřcestný ventil), aby se změnil směr toku chladiva. Při topení přichází chladivo nejprve do tepelného výměníku vnitřní jednotky, uvolňuje teplo a kondenzuje, pak se dostává do tepelného výměníku venkovní jednotky, absorbuje teplo a odpařuje se. Spotřebovaná energie se mění na teplo, které se uvolňuje v místnosti a zajišťuje dobrou účinnost topení.</p>

● **Schéma zařízení jen pro chlazení (bez tepelného čerpadla)**

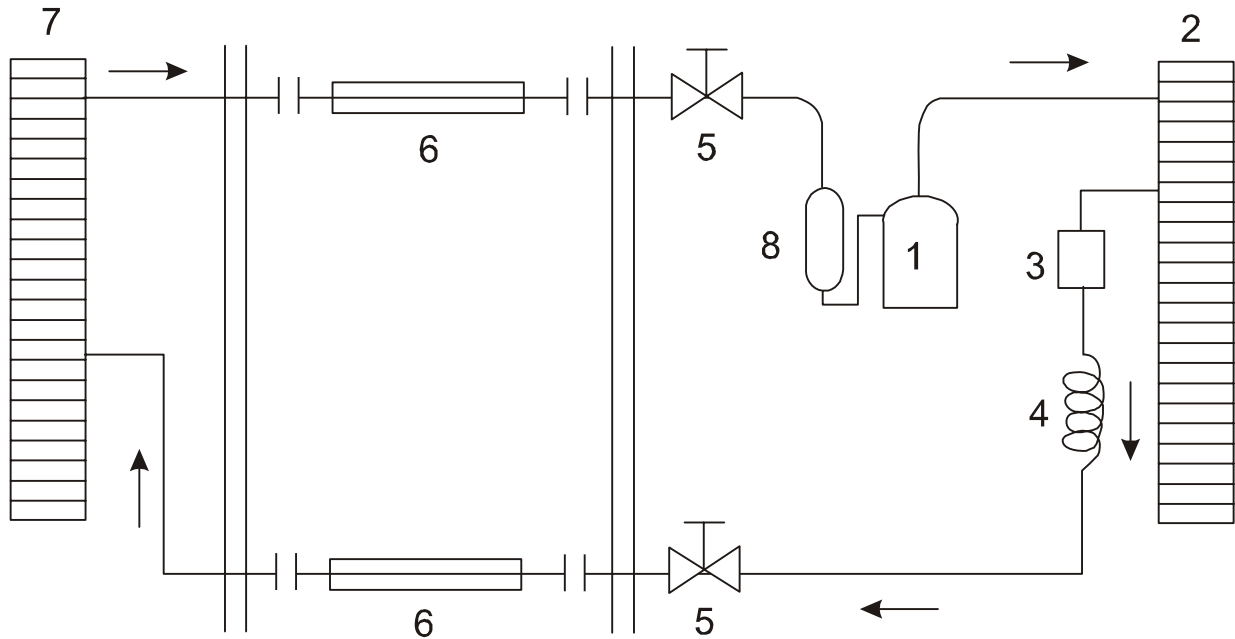

- | | | | |
|---------------------|------------------------------|-----------------------------|---------------------|
| 1. Kompresor | 2. Výměník venkovní jednotky | 3. Filtr | 4. Kapilární trubka |
| 5. Uzavírací ventil | 6. Spojovací trubky | 7. Výměník vnitřní jednotky | 8. Akumulátor |

● **Schéma zařízení s tepelným čerpadlem**

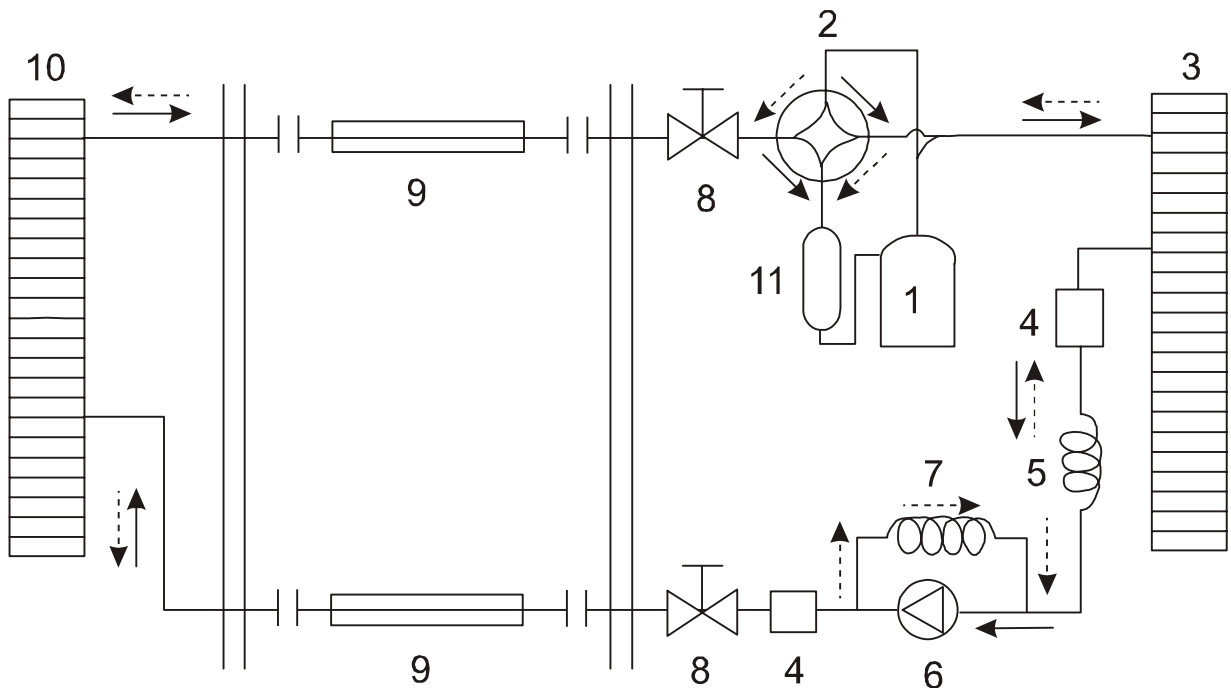





- | | | | |
|----------------------------|-------------------------------------|------------------------------|---------------------|
| 1. Kompresor | 2. 4cestný elektromagnetický ventil | 3. Výměník venkovní jednotky | 4. Filtr |
| 5. Hlavní kapilární trubka | 6. Zpětný ventil | 7. Pomocná kapilární trubka | 8. Uzavírací ventil |
| 9. Spojovací trubky | 10. Výměník vnitřní jednotky | 11. Akumulátor | |

Technické údaje

Model	ASH-28AT
Funkce	Chlazení/Topení
Výkon chlazení	8000 W
Výkon topení	8800 W
Napájecí napětí	230 V ~, 50 Hz
Jmenovitý příkon chlazení/topení	4000/3600 W
Příkon chlazení/topení	2800/2800 W
Chladivo	R410A/2600 g
Hlučnost (vnitřní/venkovní)	49/60 dB(A)
Typ klimatu	T1
Odolnost proti vlhkosti	IP24
Izolace	I
Rozměry (vnitřní/venkovní) (šířka × výška × hloubka)	Vnitřní: 1178 × 326 × 227 mm Venkovní: 1006 × 340 × 847 mm
Hmotnost (vnitřní/venkovní)	17,5/90 kg

Všechny výše vedené parametry mohou být bez upozornění změněny. Aktuální parametry jsou uvedeny na štítku jmenovitých hodnot.

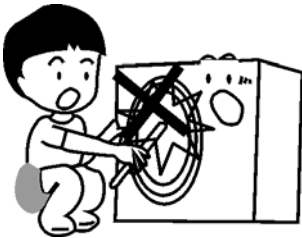
Důležité pokyny

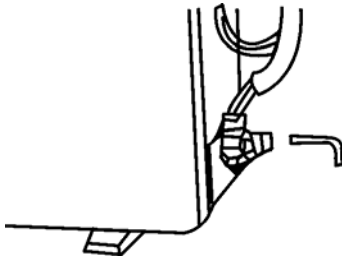
<p>Klimatizační zařízení by mělo být napájeno stabilním střídavým jednofázovým napětím 198–253 V. Jinak může dojít k vibracím kompresoru a poškození chladicího systému.</p>	<p>230 V ~</p> 	<p>Nikdy neprodlužujte napájecí a ovládací kabely a chraňte je před poškozením. Jsou-li kabely poškozeny, nechejte je vyměnit kvalifikovanými servisními pracovníky.</p> 
<p>Do klimatizačního zařízení nestrkejte žádné předměty a nikdy nedávejte ruce do výfuku vzduchu vnitřní nebo venkovní jednotky.</p>		<p>Při provozu klimatizačního zařízení by měly být okna a dveře zavřené, jinak to nepříznivě ovlivní účinnost zařízení. Dbejte však na krátké pravidelné větrání pro zajištění přísunu čerstvého vzduchu.</p> 
<p>S odpojovacím ventilem venkovní jednotky smí manipulovat jen kvalifikované osoby, jinak může dojít k úniku chladiva a poškození kompresoru.</p> 		
<p>Zpoždění činnosti Aby se zabránilo přetížení klimatizačního zařízení, bude jeho činnost zpožděna asi o 3–4 minuty za následujících podmínek:</p> <ul style="list-style-type: none">• Zařízení je spuštěno hned po vypnutí znovu.• Při přepínání režimu provozu zařízení.	<p>Zápach Vzduch vyfukovaný z vnitřní jednotky může někdy páchnout. Je to normální jev v případech, kdy zařízení nasává zápach z nábytku v místnosti, kouř z cigaret a pod.</p>	<p>Napájení Zařízení musí mít samostatný napájecí okruh. Nepoužívejte delší napájecí kabel a nepřipojujte ke stejné zásuvce další zařízení, jinak může dojít k požáru. Pokud se zařízení nebude dlouho používat, mělo by se odpojit od napájení.</p>

Názvy částí

● Vnitřní jednotka

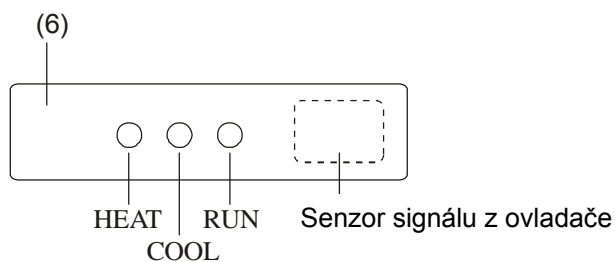
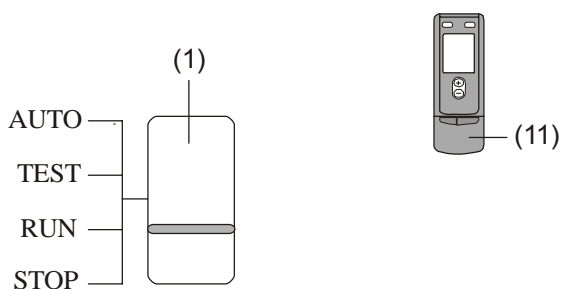
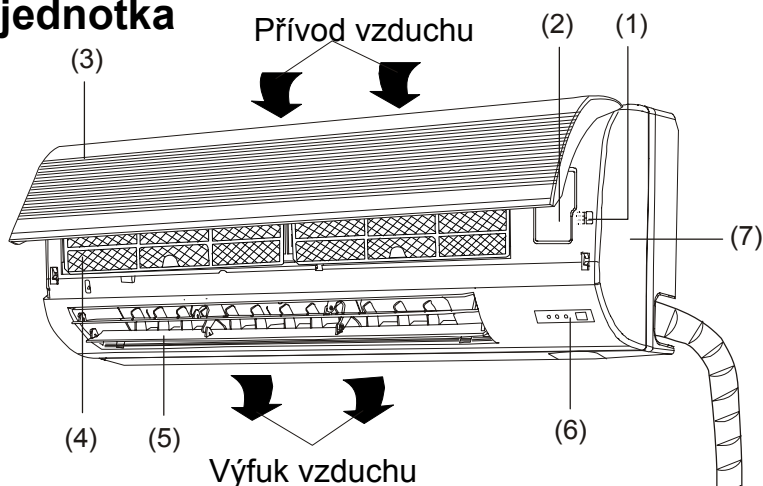

1. Přepínač
2. Kryt svorkovnice
3. Odklápěcí panel
4. Filtr
5. Lamely
6. Indikační panel
7. Přední panel
8. Trubky a kabel
9. Odtoková hadice
10. Mřížka výfuku vzduchu

● Venkovní jednotka

Přívod vzduchu

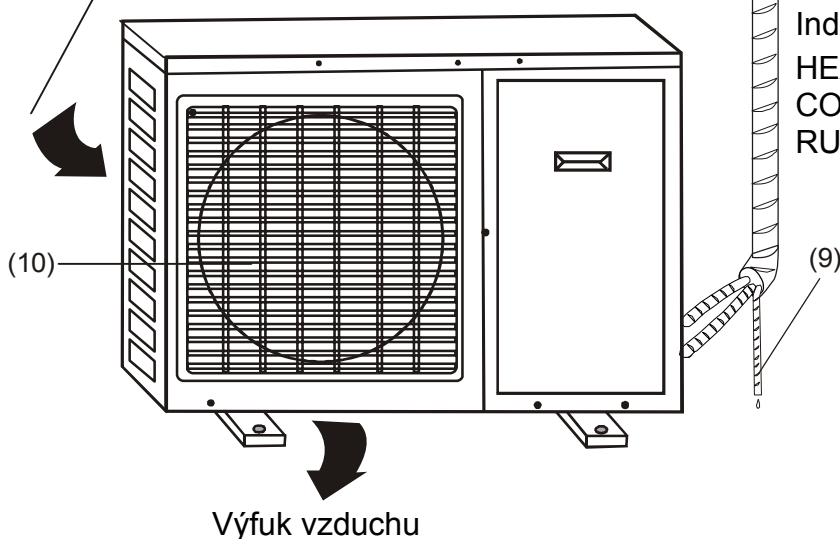

Indikace:
 HEAT: Topení
 COOL: Chlazení
 RUN: Provoz

Popis a funkce dálkového ovladače

Poznámky:

- Ujistěte se, že mezi dálkovým ovladačem a jednotkou nejsou žádné překážky.
- Dosah signálu dálkového ovladače je asi 10 metrů.
- Nepusťte dálkový ovladač na zem a neházejte s ním.
- Nenechávejte dálkový ovladač na přímém slunečním světle.

● Funkce tlačítek

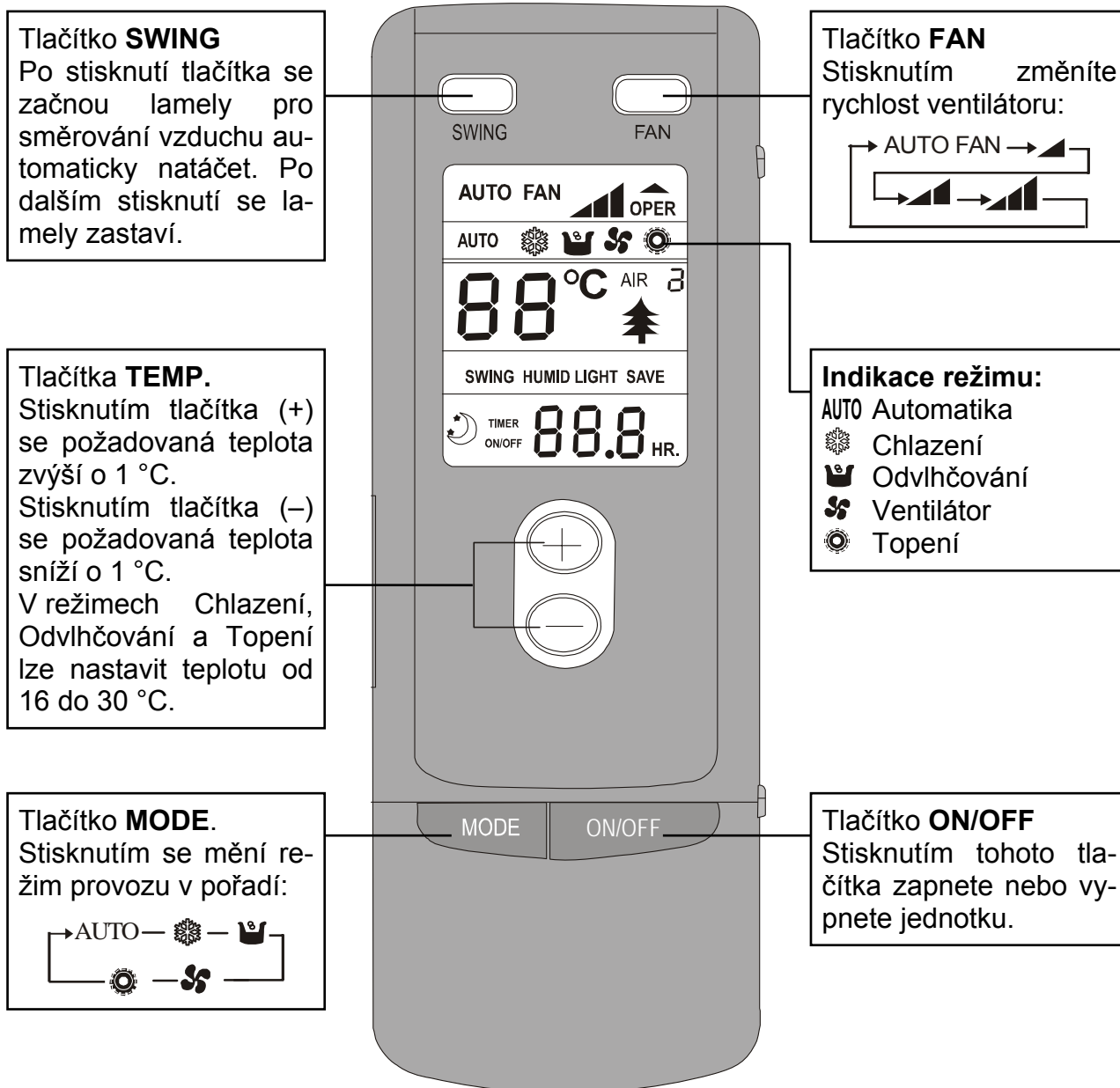

Poznámka:

- Tento typ dálkového ovladače se používá i pro jiné modely jednotek s dalšími funkcemi. Tlačítka, jejichž funkce tento model klimatizačního zařízení nepodporuje, nebudou v návodu popsána.

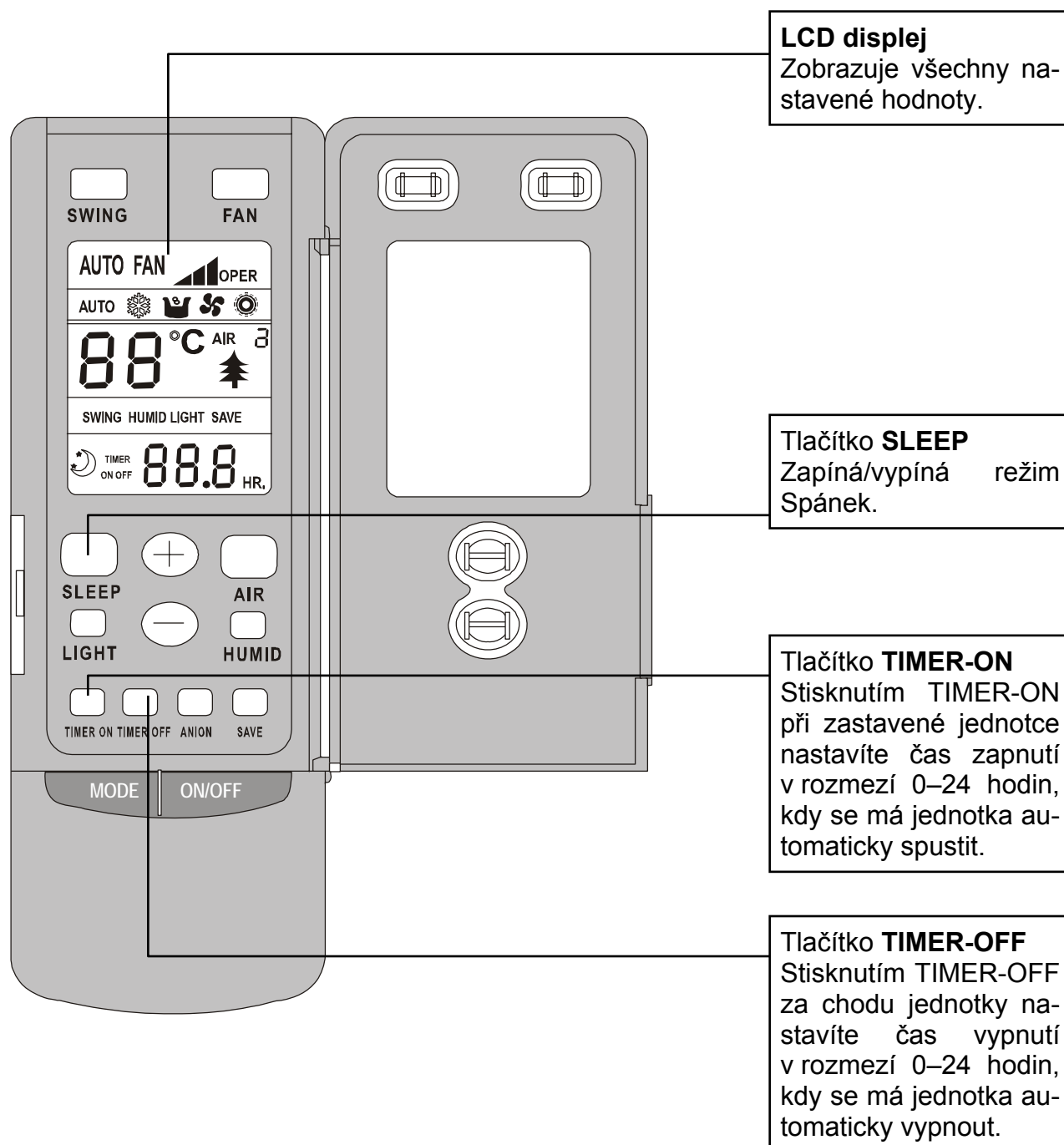

● Nastavení režimu CHLAZENÍ

- Mikroprocesor řídí chlazení podle rozdílu mezi teplotou v místnosti a nastavenou teplotou.
- Je-li teplota v místnosti vyšší než nastavená hodnota, kompresor běží v režimu CHLAZENÍ.
- Je-li teplota v místnosti nižší než nastavená teplota, kompresor se zastaví a běží jen vnitřní ventilátor.
- Nastavená teplota může být v rozmezí 16 až 30 °C.

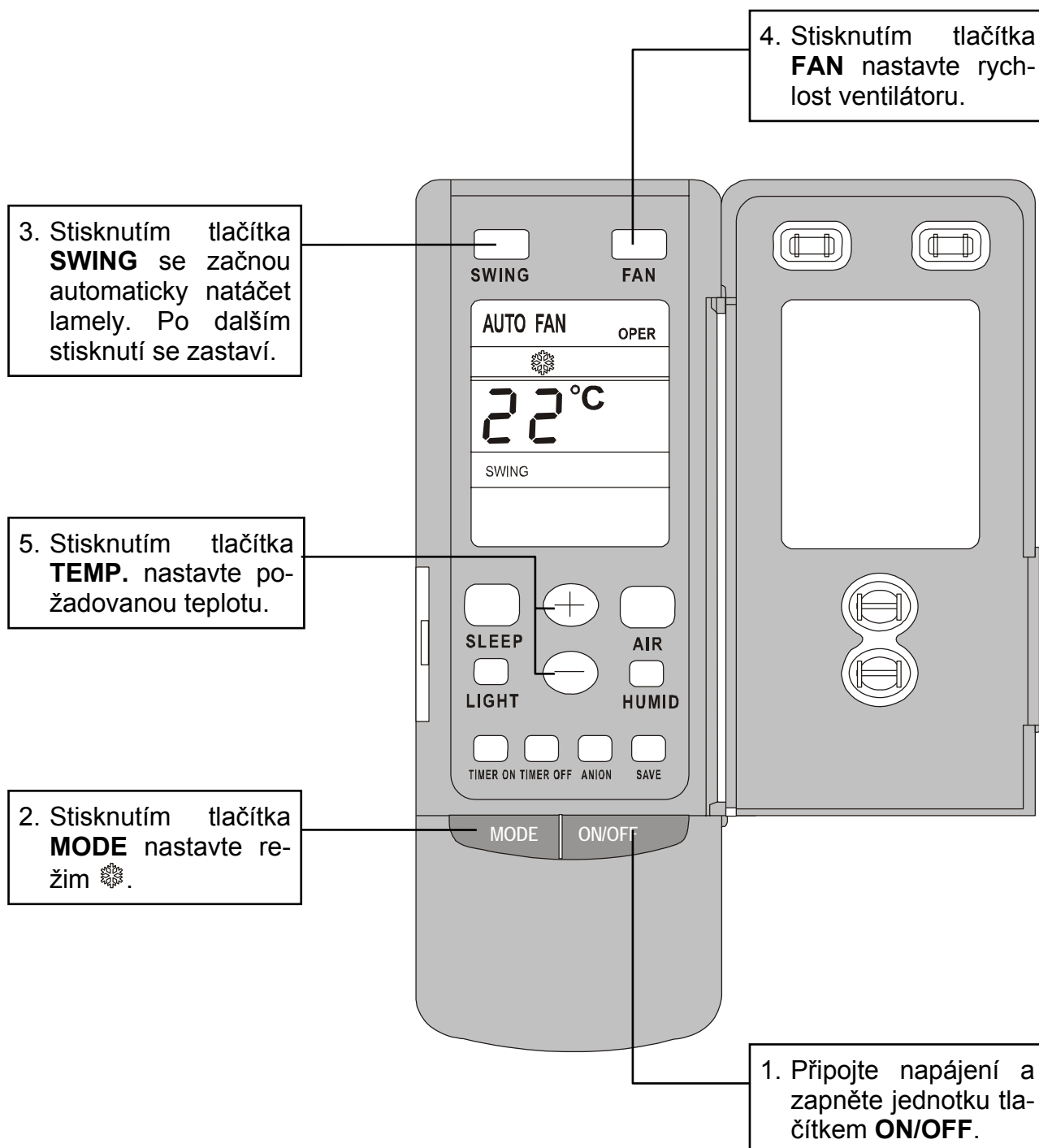

● Nastavení režimu TOPENÍ

- Je-li teplota v místnosti nižší než nastavená hodnota, kompresor běží v režimu TOPENÍ.
- Je-li teplota v místnosti vyšší než nastavená teplota, zastaví se kompresor a venkovní ventilátor a běží jen vnitřní ventilátor.
- Nastavená teplota může být v rozmezí 16 až 30 °C.

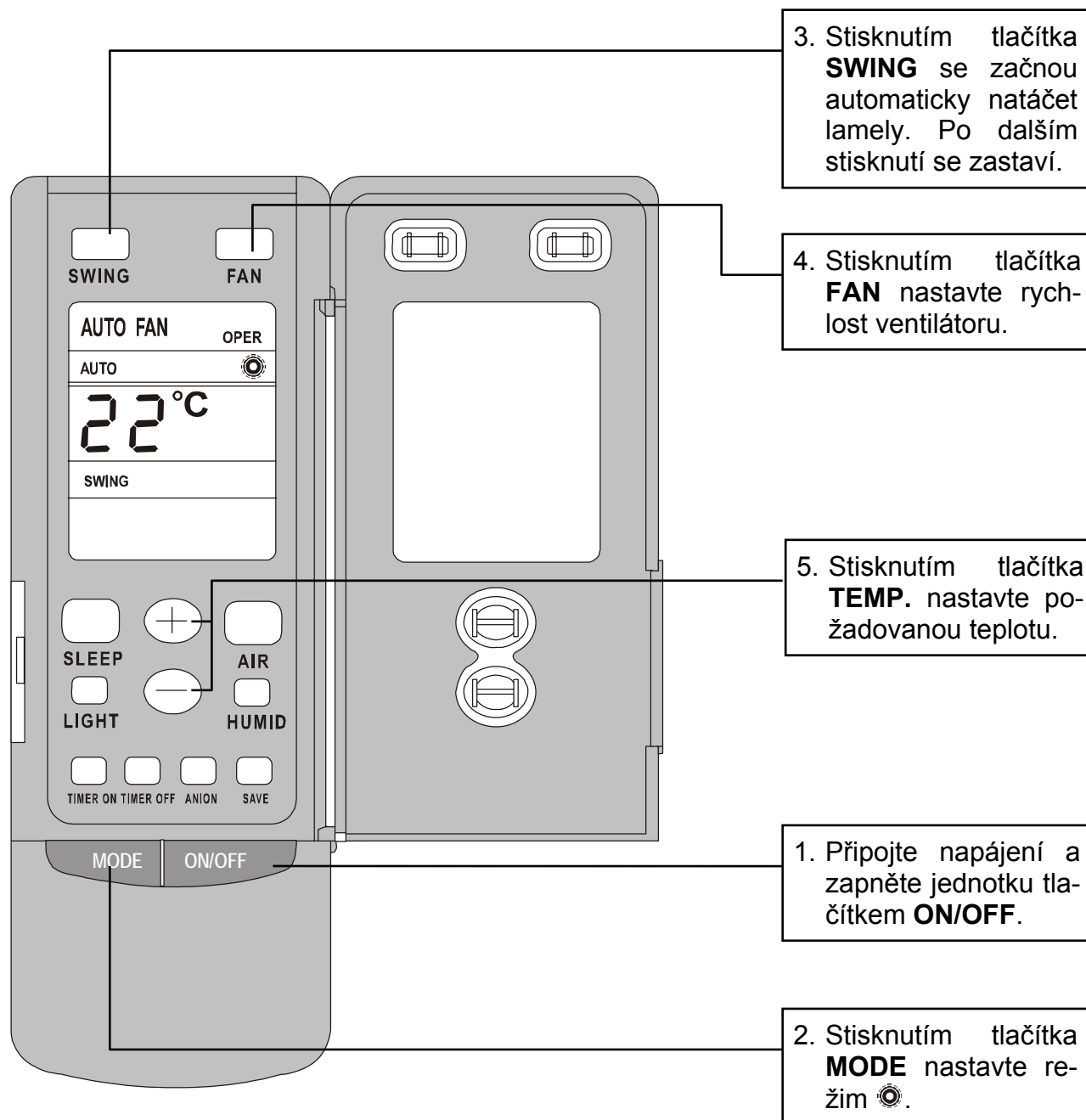

● Nastavení režimu ODVLHČOVÁNÍ

- Je-li teplota v místnosti o 2 °C nižší než nastavená hodnota, zastaví se kompresor a venkovní a vnitřní ventilátor.
- Je-li teplota v místnosti v rozmezí ± 2 °C od nastavené teploty, klimatizační zařízení odvlhčuje vzduch.
- Je-li teplota v místnosti o 2 °C vyšší než nastavená teplota, aktivuje se režim CHLAZENÍ.
- Nastavená teplota může být v rozmezí 16 až 30 °C.

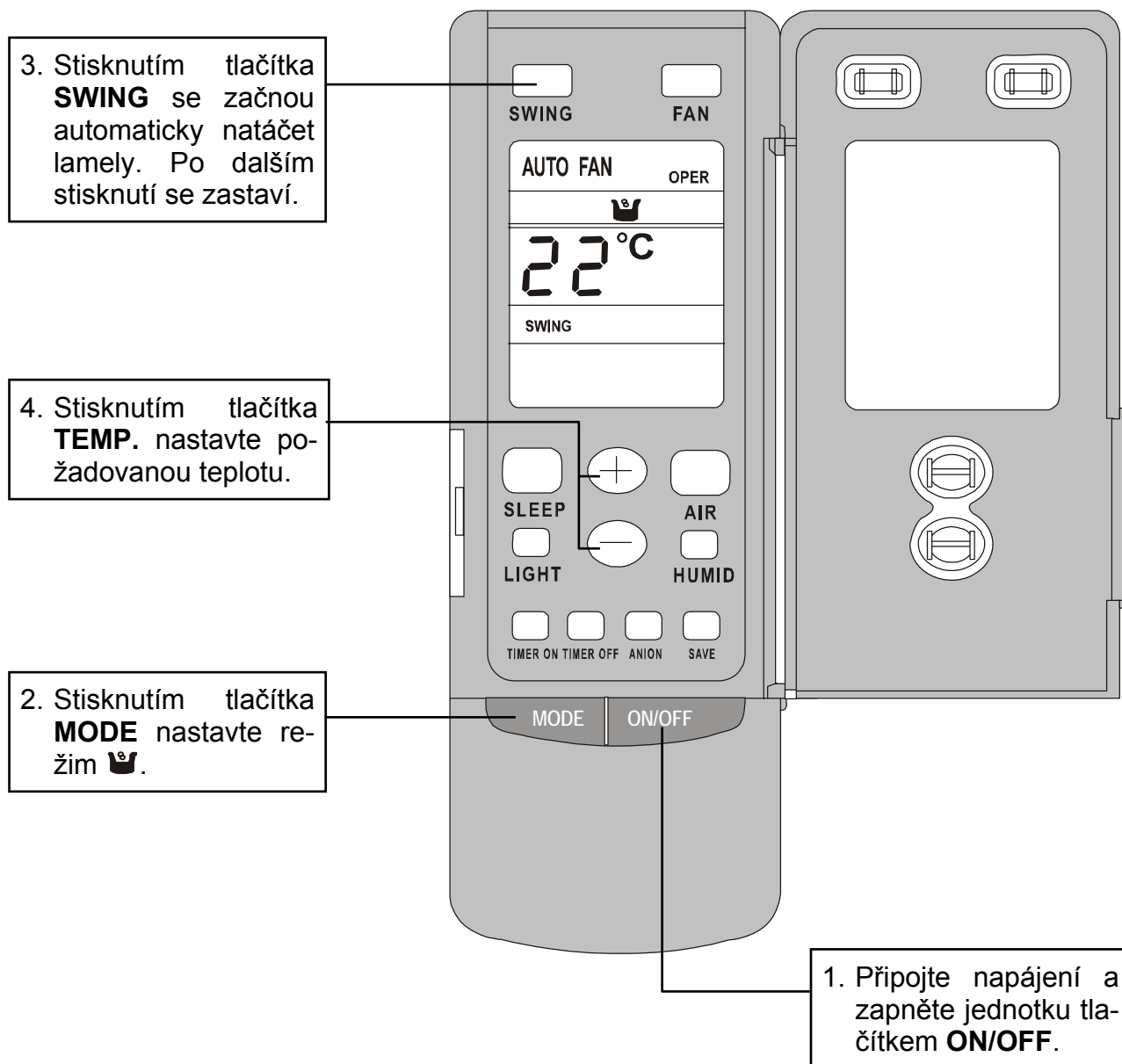

● Nastavení režimu SPÁNEK

- Když jednotka chladí nebo odvlhčuje a je nastaven režim SPÁNEK, měla by se nastavená teplota zvýšit za hodinu o 1 °C a za dvě hodiny o 2 °C. Vnitřní ventilátor běží nízkou rychlostí.
- Když jednotka topí a je nastaven režim SPÁNEK, měla by se nastavená teplota snížit za hodinu o 1 °C a za dvě hodiny o 2 °C. Vnitřní ventilátor běží nízkou rychlostí.

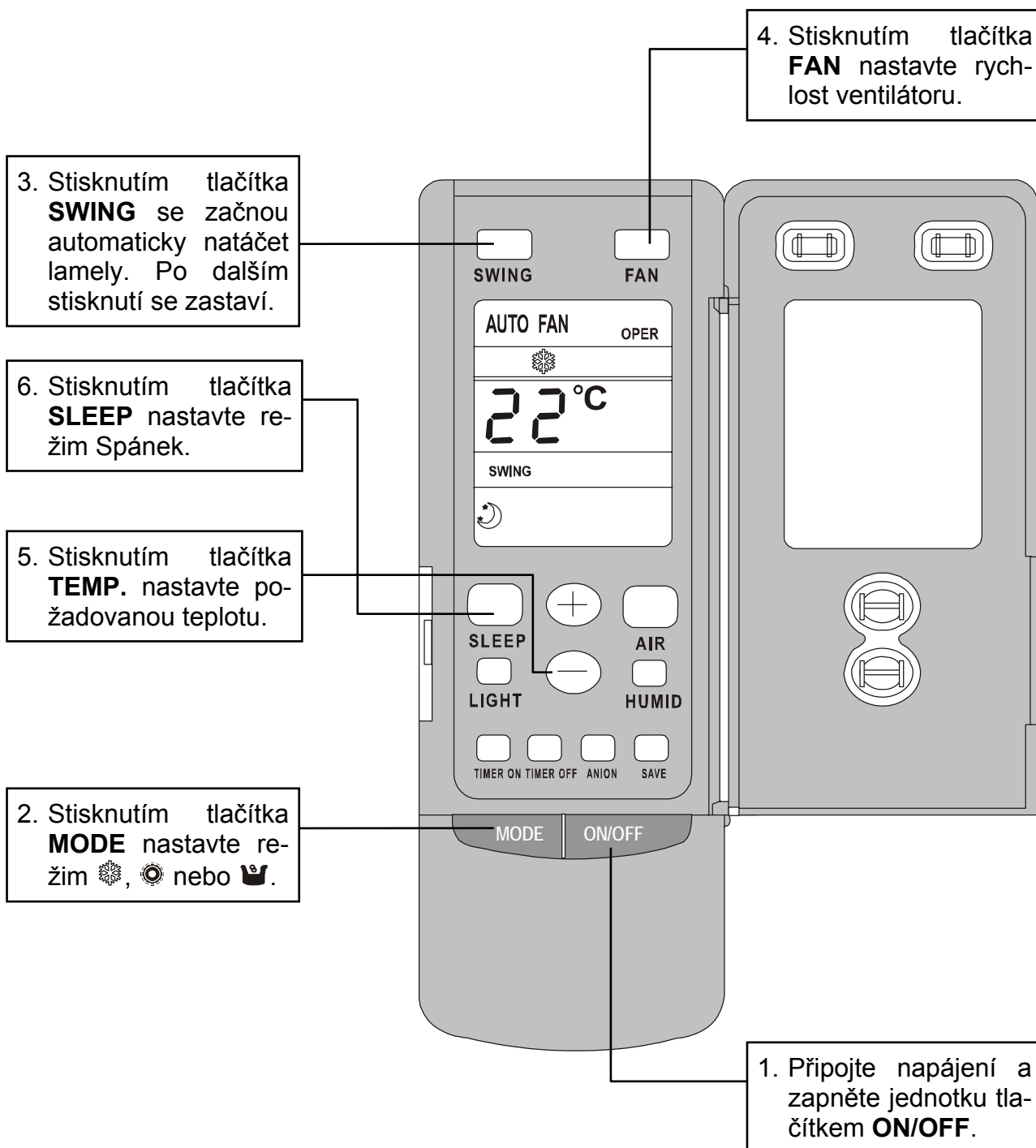

● Nastavení režimu AUTOMATIKA

- V režimu AUTOMATIKA je pro režim CHLAZENÍ standardní teplota 25 °C a pro režim TOPENÍ je standardní teplota 20 °C.

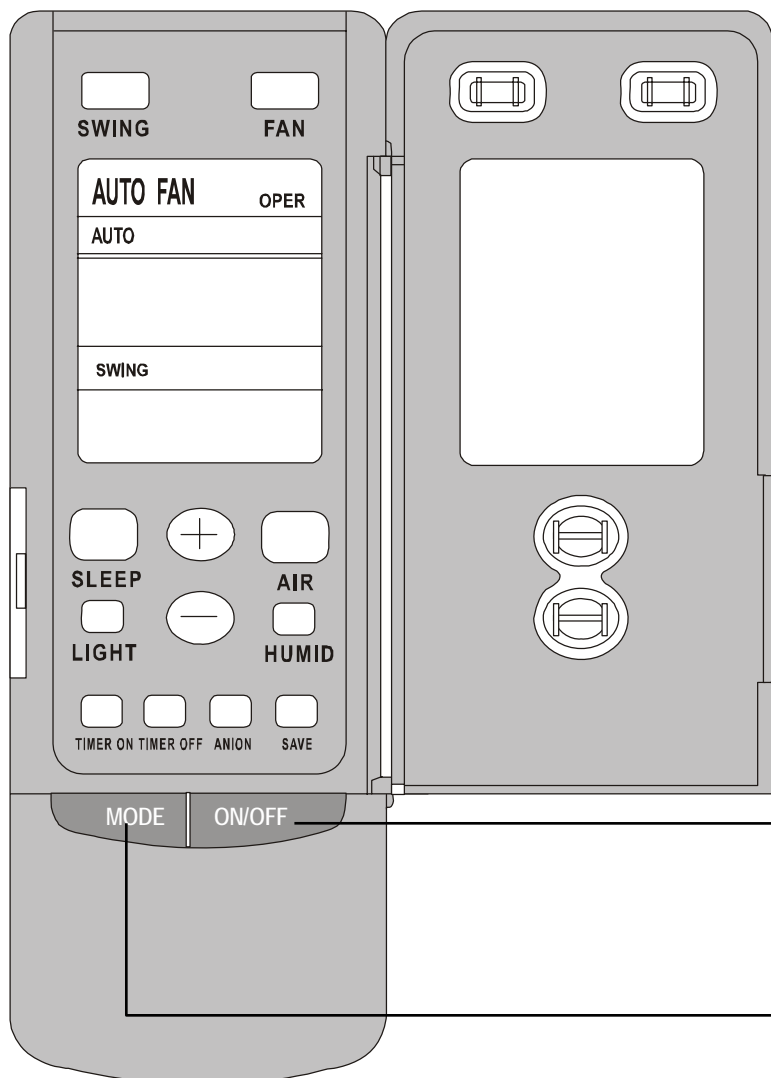

1. Připojte napájení a zapněte jednotku tlačítkem **ON/OFF**.

2. Stisknutím tlačítka **MODE** nastavte režim **AUTO**. Mikroprocesor pak podle teploty v místnosti automaticky nastavuje režim ❄️, ☀️ nebo 🌫️ aby bylo dosaženo nejlepšího účinku.

● Nastavení režimu ČASOVAČ

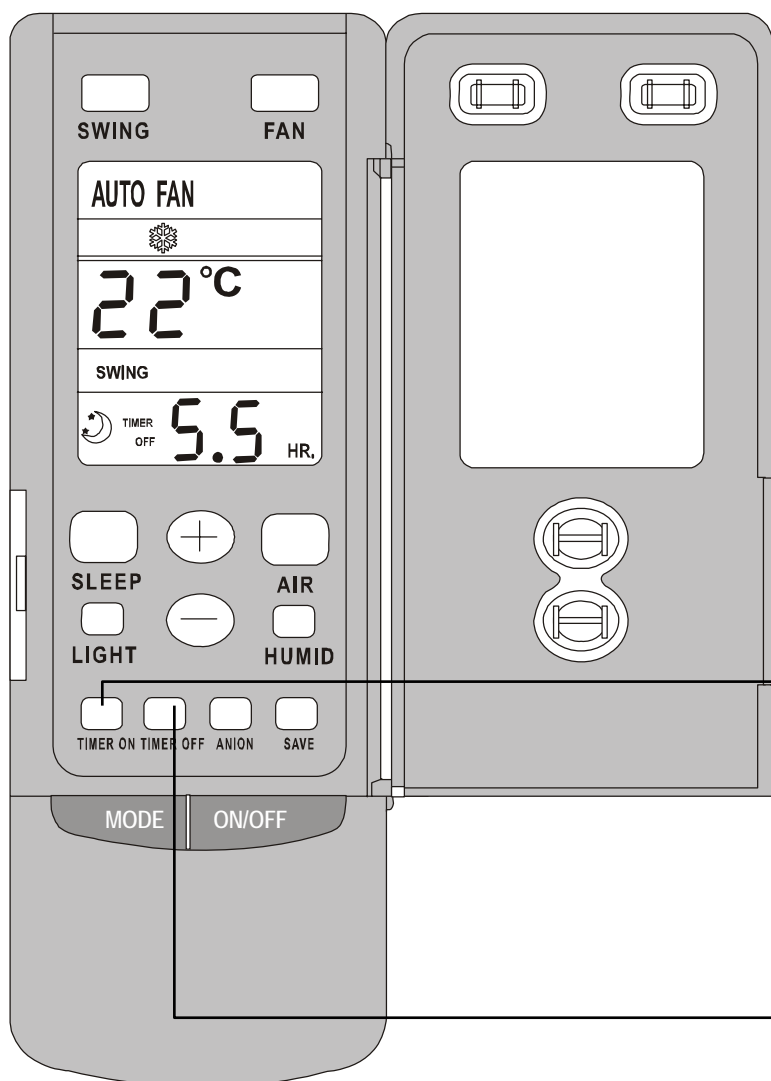

Tlačítko **TIMER-ON**
Stisknutím **TIMER-ON** při zastavené jednotce nastavíte čas zapnutí v rozmezí 0–24 hodin, kdy se má jednotka automaticky spustit.

Tlačítko **TIMER-OFF**
Stisknutím **TIMER-OFF** za chodu jednotky nastavíte čas vypnutí v rozmezí 0–24 hodin, kdy se má jednotka automaticky vypnout.

● Postup vložení baterií

1. Sejměte kryt baterií na zadní straně dálkového ovladače.
2. Vložte dvě baterie (dva suché články typu AAA) a stiskněte tlačítko „ACL“.
3. Nasadte kryt.

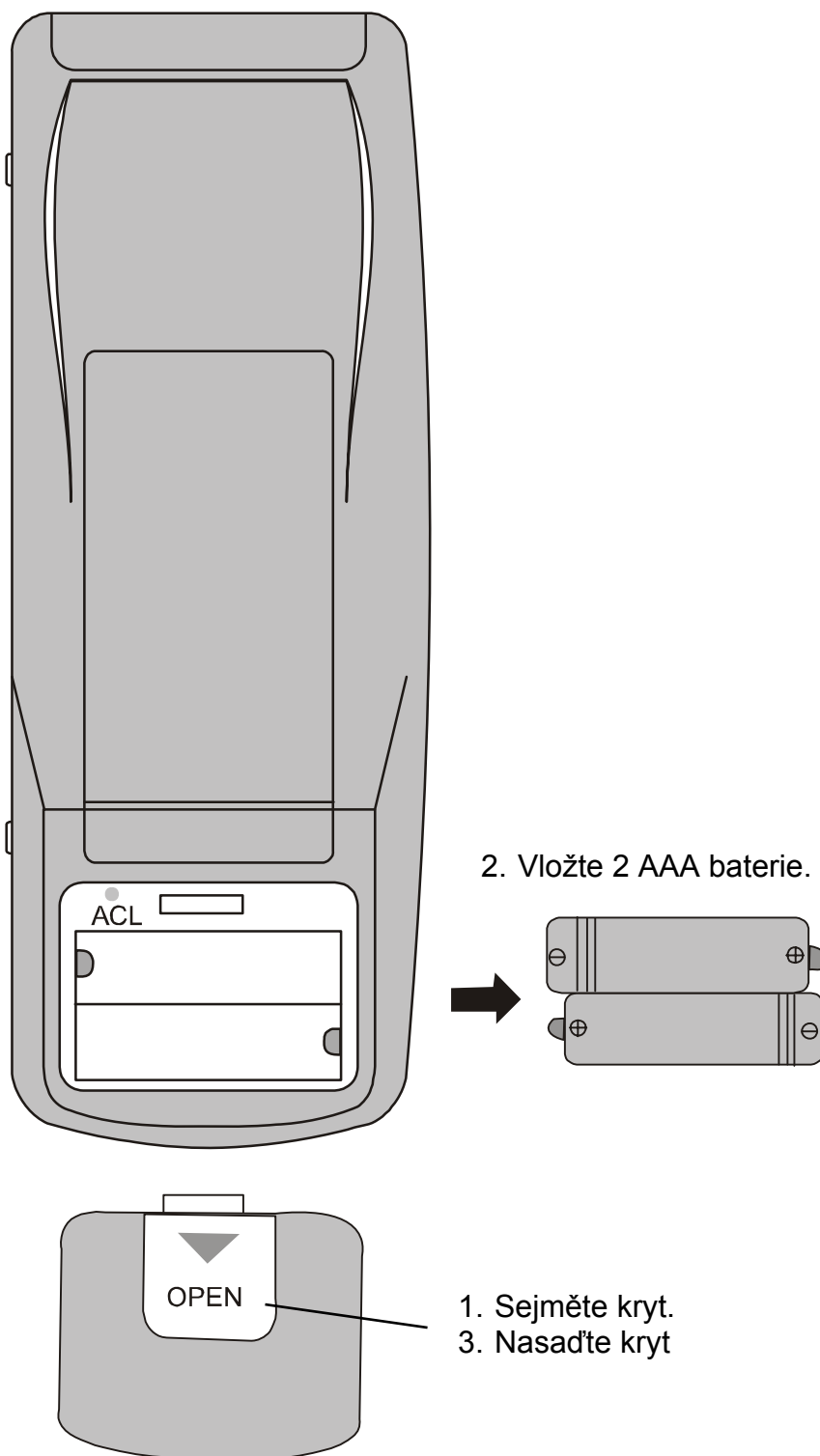

Poznámky:

- *Nepoužívejte současně nové a vybité baterie nebo různé typy baterií.*
- *Nebudete-li dálkový ovladač delší dobu používat, vyjměte z něj baterie.*
- *Dosah dálkového ovladače je až 10 m.*

Nouzové ovládání

Pokud není k dispozici dálkový ovladač, otevřete panel a postupujte následovně:

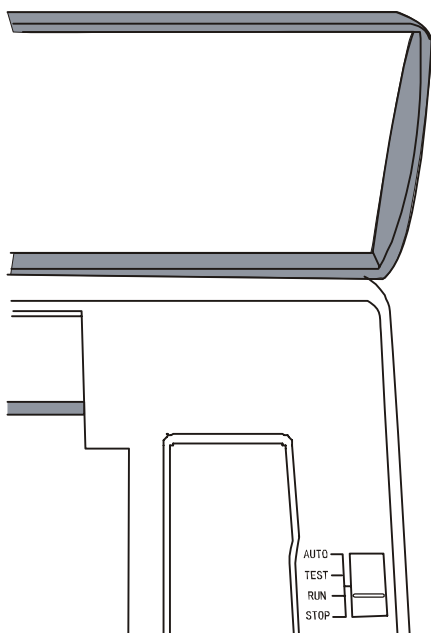

Přepínač manuálního ovládání (Auto, Test, Run, Stop)

- Když je přepínač v poloze Auto, pracuje jednotka v automatickém režimu. Je-li použit dálkový ovladač, přepne se do nastavení z ovladače.
- Když je přepínač v poloze Test, hlavní jednotka přejde do režimu chlazení a vnitřní ventilátor poběží vysokou rychlostí. Je-li použit dálkový ovladač, přepne se do nastavení z ovladače.
- Když je přepínač v poloze Run, pracuje hlavní jednotka podle nastavení z ovladače.
- Když je přepínač v poloze Stop, jednotka se zastaví.

Nastavení směru proudění vzduchu

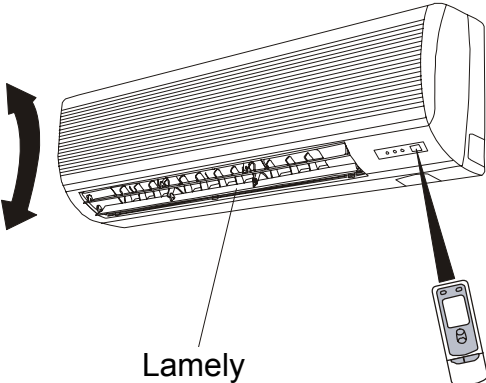
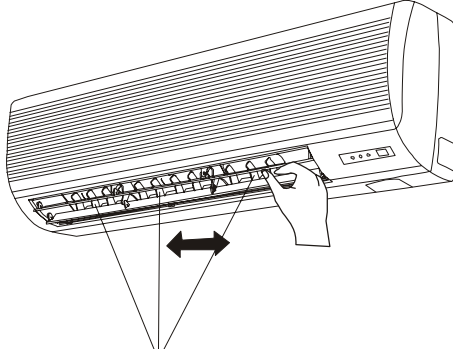
Nastavení proudění nahoru/dolů	Nastavení proudění vlevo/vpravo
<p>Pomocí dálkového ovladače nastavte lamely pro směřování vzduchu do požadovaného úhlu nebo je nechte automaticky natáčet nahoru/dolů.</p> <ul style="list-style-type: none">Po stisknutí tlačítka SWING se začnou lamely otáčet a po dalším stisknutí se zastaví.  <p>Lamely</p>	<p>Nastavte rukou lamely pro vodorovné směřování vzduchu vpravo, vlevo nebo do tří různých směrů, aby vzduch proudil rovnoměrně do všech koutů místnosti.</p>  <p>Nastavení proudění vzduchu vlevo/vpravo</p>

Zvláštní případy

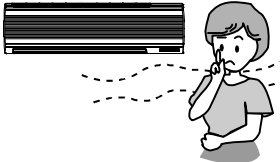
Časová prodleva při topení	Výpadek napájení
<ul style="list-style-type: none"> • Aby z jednotky nefoukal studený vzduch, nespustí se ventilátor vnitřní jednotky dříve než po 30 sekundách běhu kompresoru. • Pro udržování teploty v místnosti po dosažení nastavené teploty a zastavení kompresoru běží ventilátor vnitřní jednotky nízkou rychlostí. 	<ul style="list-style-type: none"> • Všechny operace se zastaví. • Pro obnovu provozu stiskněte tlačítko ON/OFF. • Pokud zařízení nefunguje správně, odpojte je od napájení, pak je znovu připojte a stiskněte tlačítko ON/OFF.

Provozní podmínky

<p>Režim Chlazení</p> <p>Venkovní teplota by měla být 18–43 °C, jinak se může klimatizační zařízení poškodit. Teplota v místnosti by měla být 16–32 °C. Vlhkost v místnosti by měla být nižší než 80 %, jinak může v klimatizačním zařízení kondenzovat vlhkost nebo dokonce odkapávat voda.</p>	<p>Prevence namrzání výparníku</p> <p>Když kompresor pracuje trvale po dobu více než 6 minut a teplota trubky výparníku nedosahuje po 3 minuty více než 0 °C, kompresor a ventilátor venkovní jednotky se zastaví, zatímco ventilátor vnitřní jednotky běží nastavenou rychlostí. Když je teplota trubky výparníku větší než 10 °C, obnoví se po 3 minutové prodlevě původní režim klimatizačního zařízení.</p>
<p>Režim Odvlhčování</p> <p>Venkovní teplota by měla být 18–43 °C, jinak se může klimatizační zařízení poškodit. Teplota v místnosti by měla být 16–32 °C.</p>	<p>Režim Topení</p> <p>Venkovní teplota by měla být větší než -5 °C, jinak se může aktivovat interní ochrana a klimatizační zařízení se nespustí.</p>

Pokyny pro instalaci

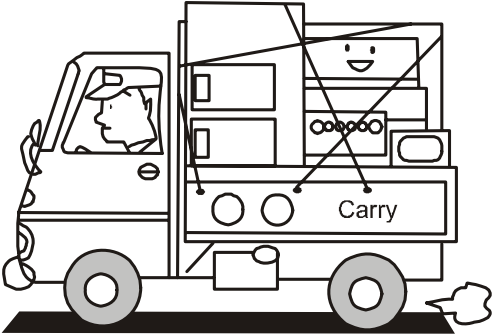
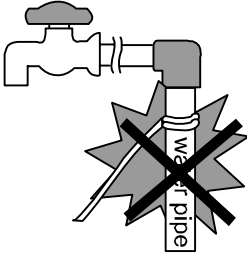
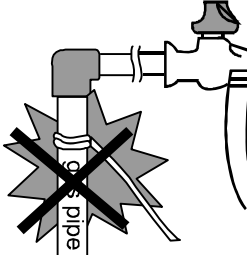
<p>Umístění</p> <ul style="list-style-type: none"> • Vyberte místo, odkud se dá dobře odvádět zkondenzovaná voda. • Nainstalujte jednotku v dostatečné vzdálenosti jiných elektrických přístrojů, např. TV, audiozařízení apod. • Instalace na místech poblíž mořského pobřeží a ve zvláštních podmínkách konzultujte předem s prodejcem. • Vyhněte se místům, kde může dojít k úniku hořlavých plynů • Vyhněte se místům, kde jsou hořlavé, explozivní nebo korozivní plyny nebo kde je velké elektromagnetické rušení. • Vyhněte se místům, kde je zdroj tepla a přímé sluneční světlo. • Vyhněte se místům, kde jsou hořlavé látky, např. závěsy, oděvy apod. 	<p>Hluk</p> <ul style="list-style-type: none"> • Nainstalujte klimatizační zařízení na dostatečně pevný podklad, který vydrží jeho váhu a vibrace. • Dbejte na to, aby kolem výfuku venkovní jednotky nebyly žádné překážky. • Vyberte místo, kde nebudou sousedé obtěžováni teplým vzduchem nebo hlukem jednotky. • Pokud se při provozu ozývají neobvyklé zvuky, kontaktujte prodejce. 
<p>Přeprava</p> <ul style="list-style-type: none"> • Zvedání a přepravu jednotky musí provádět kvalifikované osoby. 	<p>Elektrický rozvod</p> <ul style="list-style-type: none"> • Zařízení musí být řádně uzemněno. • Pro napájení je třeba použít samostatný napájecí okruh s předepsaným napětím. • Napájecí kabely nesmí být namáhány tahem. • Napájecí kabel musí mít dostatečný průřez. • Zařízení musí být nainstalováno v souladu s příslušnými předpisy. • Připojení uzemnění musí být provedeno kvalifikovaným elektrikářem. • Napájecí okruh musí být jistěn proudovým chráničem a příslušně dimenzovaným jističem.
<p>Uzemnění Nepřipojujte uzemnění na tato místa:</p>	
<p>Vodovodní potrubí Některé části vodovodního potrubí mohou být plastové. Nepřipojujte uzemnění na vodovodní potrubí.</p> 	<p>Plynové potrubí Při probíjení elektrického proudu by mohlo snadno dojít k požáru nebo výbuchu. Nepřipojujte uzemnění na plynové potrubí.</p> 

Údržba

Čištění jednotky

1. Před čištěním zařízení vypněte a odpojte od napájení.

Odpojte napájení teprve až se klimatizační zařízení po vypnutí zcela zastaví.



2. Očistěte přední panel měkkou suchou utěrkou nebo utěrkou navlhčenou vodou s teplotou max. 40 °C.

Utěrku dobře vyždímejte

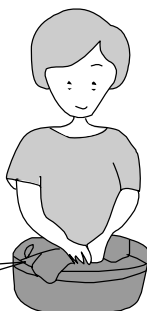

3. Pro čištění nepoužívejte chemická rozpouštědla (benzín, ředidla atd.)

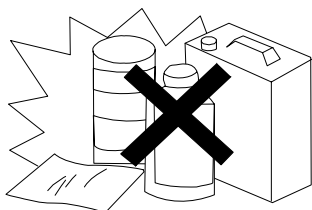

4. Nestříkejte vodu přímo na vnitřní jednotku. Elektronické obvody nesmí přijít do styku s vodou.



Nebezpečí úrazu elektrickým proudem nebo poškození zařízení.

- Zkontrolujte uzemnění

Je uzemnění v pořádku?

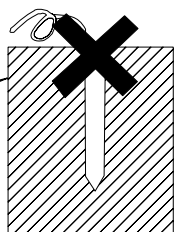

Čištění filtrů

Filtry by se měly čistit každé 2 týdny.

1. Vypněte zařízení a až se zastaví, otevřete odklápěcí panel.

- ① Držte panel po obou stranách a vytáhněte jej nahoru.
- ② Tlačte filtry nahoru, dokud se neuvolní úchytky od předního panelu.
- ③ Táhněte dolů a vyjměte filtry ven.

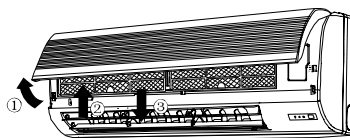

2. Očistěte filtry vysavačem nebo je jemně vyklepejte. Pokud jsou velmi špinavé, umyjte je vodou s rozpuštěným neutrálním čističem a s teplotou max. 40 °C a nechejte uschnout na chladném místě.

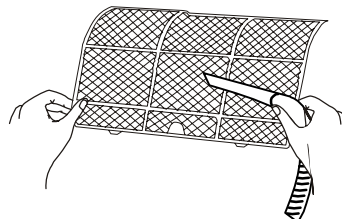

3. Zasuňte filtry na původní místo, zatlačte odklápěcí panel dolů a dobře jej zavřete.

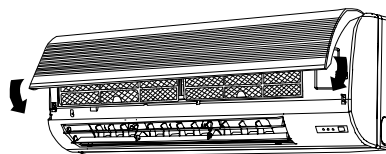

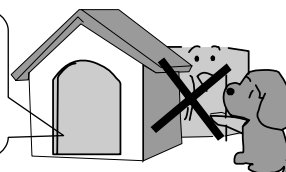

- Zkontrolujte přívod a výfuk vzduchu u venkovní jednotky.

Blokování proudění vzduchu může snížit účinnost.

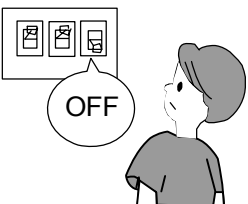

Řešení problémů

Nastane-li nějaký problém, zkontrolujte před vyžádáním opravy následující body. Můžete tím ušetřit čas i peníze.

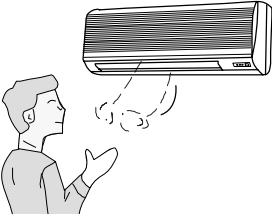
Problém	Příčina a řešení
<p>Klimatizační zařízení vůbec nefunguje.</p> 	<ul style="list-style-type: none"> • Je výpadek napájení? • Je zařízení odpojeno? • Je spálená pojistka nebo vypnutý jistič? • Je napětí mimo rozmezí 206–264 V? • Je nastaven časovač pro zapnutí?
<p>Chlazení je málo účinné.</p> 	<ul style="list-style-type: none"> • Je přívod nebo výfuk vzduchu zablokovaný? • Je v místnosti jiný zdroj tepla? • Jsou vzduchové filtry velmi špinavé. • Je ventilátor vnitřní jednotky nastaven na nízkou rychlost? • Je nastavena vhodná teplota?
<p>Dálkové ovládání nefunguje.</p> 	<ul style="list-style-type: none"> • Při silném rušení nebo příliš časté změně funkcí může dojít k narušení funkce zařízení. Odpojte zařízení od napájení a pak je znovu připojte. Mělo by pak fungovat. • Zkontrolujte napětí baterií v ovladači. Vybité baterie vyměňte. • Pokud jsou symboly na ovladači špatně čitelné nebo se zobrazují všechny najednou, vyměňte baterie.
<p>Z jednotky vychází pára.</p> 	<ul style="list-style-type: none"> • V režimu Chlazení nebo Odvlhčování se někdy z jednotky vyfukuje pára. Je to způsobeno rychlým ochlazením vlhkého vzduchu v místnosti. Nejde o závadu.

V níže uvedených situacích klimatizační zařízení okamžitě vypněte, odpojte od napájení a kontaktujte servisní středisko.

- Za provozu je slyšet neobvyklý hluk.
- Jistič nebo pojistky často vypadávají.
- Do jednotky se dostala voda nebo něco jiného.
- Zástrčka nebo vodiče kabelu jsou velmi horké.
- Nastala jiná neobvyklá situace.

Instalační výkresy

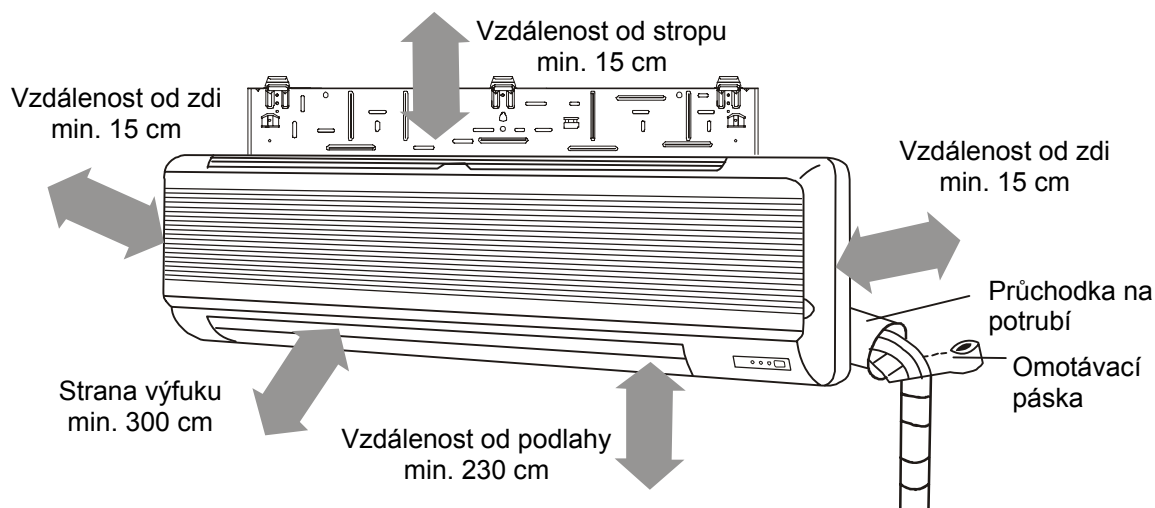

DŮLEŽITÉ POKYNY:

- Instalaci musí provádět vyškolené a kvalifikované osoby podle tohoto návodu.
- Před instalací kontaktujte servisní středisko, abyste předešli závadám způsobeným neprofesionální instalací.
- Když budete jednotku zvedat nebo přemísťovat, řiďte se pokyny vyškolených a kvalifikovaných osob.
- Je-li jednotka vybavena ohřívačem, musí být vzdálenost mezi výfukem vzduchu a hořlavými předměty min. 50 cm.

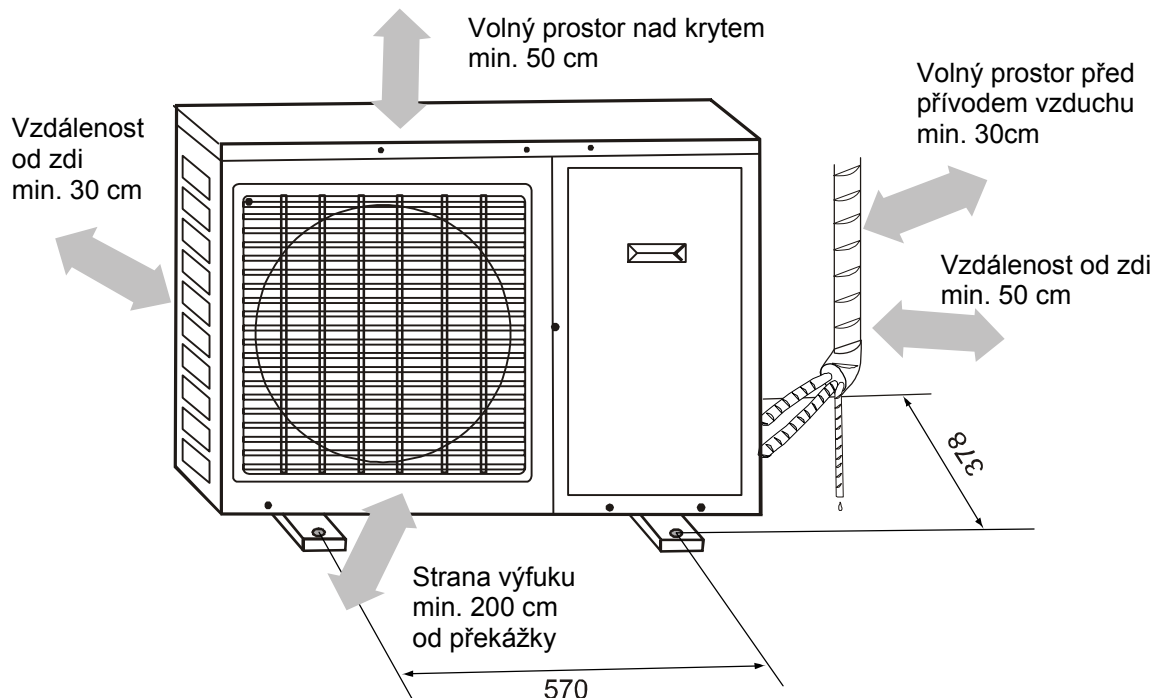

Místo pro instalaci

● Vnitřní jednotka

1. Přívod a výfuk vzduchu by měl být vzdálený od překážek, aby vzduch mohl proudit volně do celé místnosti.
2. Zvolte takové místo, kde bude možné dobře připojit potrubí k venkovní jednotce.
3. Zvolte takové místo, kde půjde dobře odvádět zkondenzovaná voda.
4. K instalaci se nehodí taková místa, kde je zdroj tepla, vysoká vlhkost nebo kde jsou hořlavé plyny.
5. Zvolte takové místo, které unese plnou váhu zařízení a kde nedojde ke zvýšení hluchnosti a vibracím za provozu.
6. Ujistěte se, že jsou splněny podmínky na instalačním výkresu.
7. Zajistěte dostatečný prostor pro potřeby rutinní údržby a oprav.
8. Umístěte zařízení tak, aby bylo vzdáleno nejméně 1 m od jiných elektrických spotřebičů jako jsou televizory, audio zařízení apod.
9. Zvolte takové umístění, které umožňuje snadné vyjmutí filtru.
10. Nepoužívejte jednotku v bezprostřední blízkosti prádelny, koupelny nebo bazénu.

● Venkovní jednotka

1. Zvolte takové místo, aby hluk a vyfukovaný vzduch nerušil sousedy.
2. Zvolte místo, kde může vzduch volně proudit.
3. Přívod a výfuk vzduchu by měl být volný, neblokován žádnými překážkami.
4. Zvolte takové místo, které unese plnou váhu zařízení, vydrží jeho vibrace a zajistí bezpečný provoz.
5. Vyhněte se místům, kde mohou být hořlavé plyny a korozivní výpary.
6. Ujistěte se, že jsou splněny podmínky na instalačním výkresu.

UPOZORNĚNÍ

Instalace na následujících místech může přivodit závadu. Pokud nelze provést instalaci jinak, kontaktujte servisní středisko.

- Místa, kde se používá strojní olej.
 - Místa s velkým obsahem solí, například blízko mořského pobřeží.
 - Místa s výskytem sirných plynů, například poblíž horkých pramenů.
 - Místa, kde dochází k elektromagnetickému rušení, například z rádiových zařízení, svářeček nebo lékařských přístrojů.
 - Další místa se neobvyklými podmínkami.
-
- Nanamáhejte vodiče tahem, když upevňujete kabely svorkou.
 - Zařízení není určeno pro použití dětmi nebo osobami se sníženou způsobilostí.
 - Na mladší děti je třeba dávat pozor, zda si se zařízením nehrají.

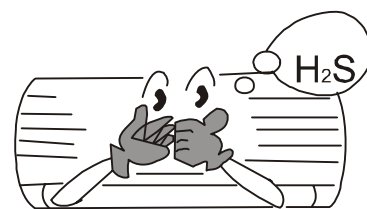

Instalace vnitřní jednotky

● Instalace zadního panelu

1. Zadní panel musí být montován horizontálně.
2. Upevněte zadní panel na vybraném místě pomocí dodávaných šroubů.
3. Ujistěte se, zda je zadní panel dostatečně pevně připevněn, aby udržel váhu dospělé osoby vážící 60 kg. Váha by měla být rovnoměrně rozdělena na jednotlivé šrouby.

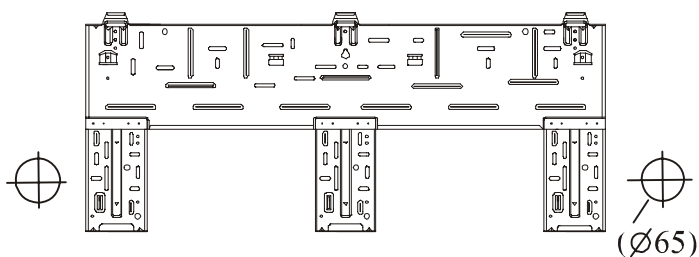

Obr. 2

● Instalace odtokové hadice

1. Aby mohla voda dobře odtékat, měla by mít odtoková hadice sklon dolů.
2. Odtokovou hadici neohýbejte. Konec hadice nenechávejte ležet ve vodě.

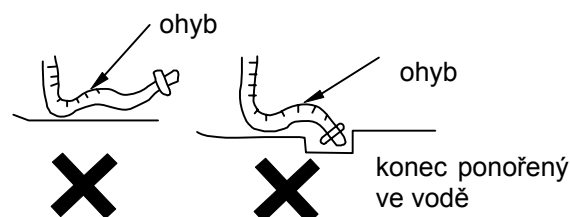

Obr. 3

● Vytvoření otvoru pro potrubí

1. Udělejte ve zdi otvor pro potrubí (průměr 65 mm) s mírným sklonem směrem ven. Střed otvoru určete podle obrázku 2.
2. Zasuňte do otvoru pro potrubí průchodku, aby se spojovací potrubí nebo kabely při protahování přes otvor nepoškodily.

● Instalace propojovacích trubek

Spojte propojovací trubky s příslušnými trubkami vnitřní jednotky (viz Instalace spojovacího potrubí na str. 26).

POZNÁMKA:

- Připojte propojovací trubky nejprve k vnitřní a potom k venkovní jednotce.
- Při ohýbání trubek dávejte pozor, abyste je nepoškodili.
- Jestliže bude utahovací moment matic příliš velký, hrozí netěsnost.

● Připojení elektrických vodičů

1. Otevřete odklápěcí panel.
2. Vyjměte kryt svorkovnice (obr. 4).
3. Protáhněte napájecí kabel otvorem na zadní straně vnitřní jednotky a vytáhněte jej dopředu.
4. Připojte modrý vodič napájecího kabelu připojte ke svorce „N(1)“, hnědý vodič ke svorce „2“, černý vodič ke svorce „3“ a žlutozelený (zemnicí) vodič ke svorce „⊕“ (viz obr. 4).

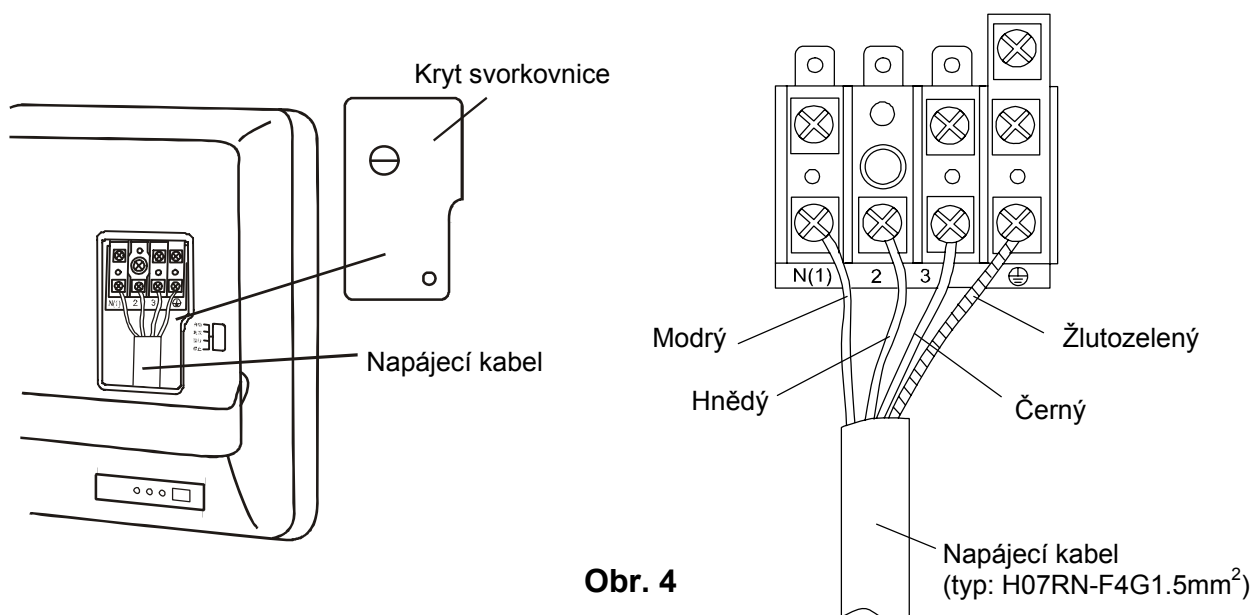

Obr. 4

Poznámka:

- Elektrická instalace musí být provedena kvalifikovanými pracovníky podle platných předpisů.
- Napájecí vodiče musí mít dostatečný průřez. Při poškození kabelu je nutná výměna za předepsaný typ kabelu.
- Napájení musí být předepsané napětí a vyhrazený okruh pro klimatizační zařízení.
- Nainstalujte proudový chránič a jistič dimenzovaný pro příslušný proud (32 A).

● **Připojení potrubí**

1. Jsou-li potrubí a kabely vedeny z levé nebo pravé strany vnitřní jednotky, vyřízněte podle potřeby záslepky otvorů na držáku potrubí (viz obr. 5).
 - Vyřízněte záslepku 1, pokud vedete jen kabel.
 - Vyřízněte záslepky 1 a 2, když vedete kabel i trubky.
2. Obalte trubky a kabel a protáhněte je vyříznutým otvorem (viz obr. 6)
3. Zavěste dvě montážní štěrbiny vzadu na vnitřní jednotce za horní úchytky zadního panelu a zkontrolujte pevnost uchycení.
4. Jednotka by měla být nainstalována nejméně 2,3 m nad podlahou.

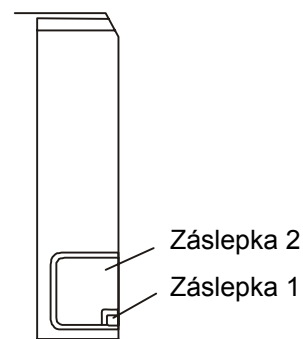

Obr. 5

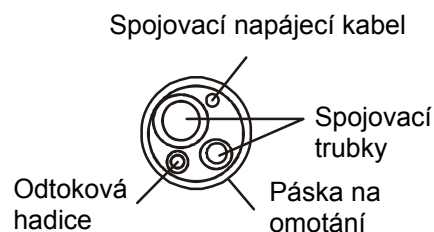

Obr. 6

Instalace venkovní jednotky

● Instalace spojovacího potrubí

1. Vycentrujte polohu hrdla trubky vzhledem k příslušnému ventilu.
2. Zašroubujte převlečnou matici a pak ji dotáhněte klíčem a momentovým klíčem podle obrázku vpravo.

Upozornění: Nadměrné utažení poškodí matice.

Tabulka utahovacích momentů

Šestihranné matice (mm)	Utahovací moment (Nm)
Ø 6	15–20
Ø 9,5	31–35
Ø 12	50–55
Ø 16	60–65

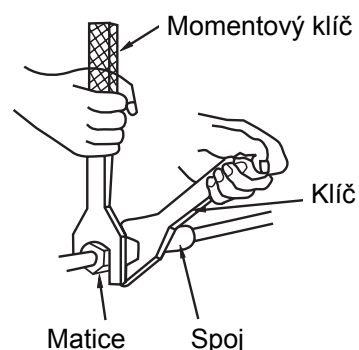

Obr. 7

● Připojení elektrických vodičů

1. Odmontujte přední panel (obr. 8).
2. Vylomte otvor pro vodiče a vložte pryžovou průchodku.
3. Protáhněte všechny vodiče průchodkou.
4. Vyjměte úchytka vodičů a připojte vodiče napájecího kabelu pomocí šroubů ke kontaktům svorkovnice podle schématu zapojení.
5. Zkontrolujte správnost zapojení vodičů.
6. Upevněte kabel úchytkou.

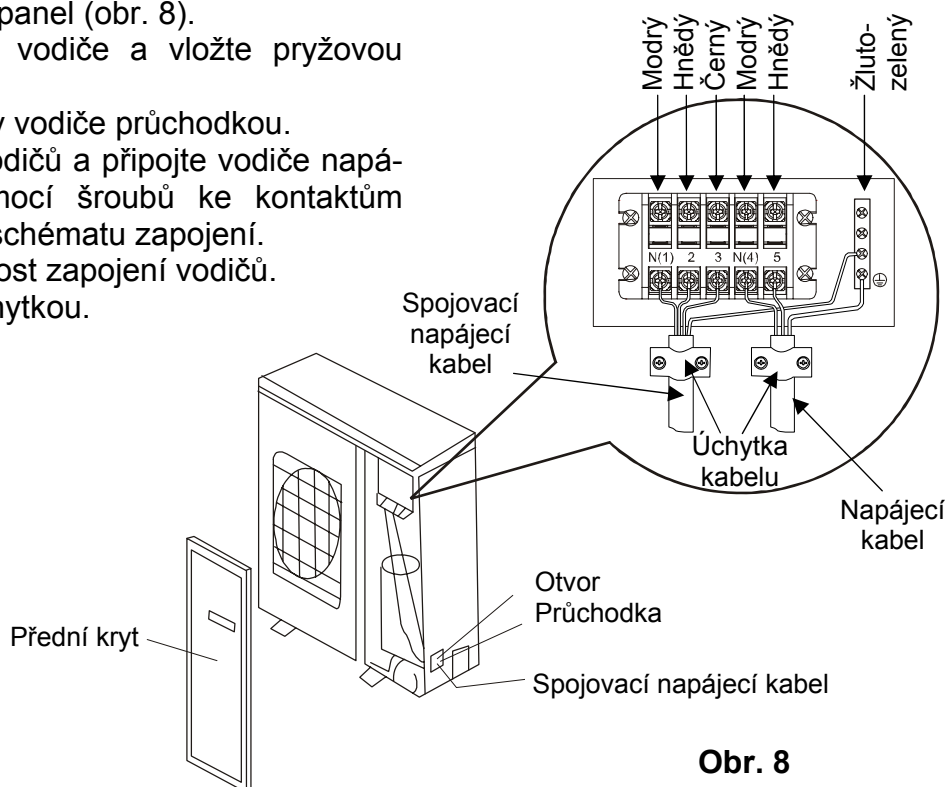

Obr. 8

Poznámky:

- Špatné připojení vodičů způsobí elektrickou závadu.
- Netahejte za kabel, když jej upevníte úchytkou
- Nenechávejte kabely v jednotce příliš volné.

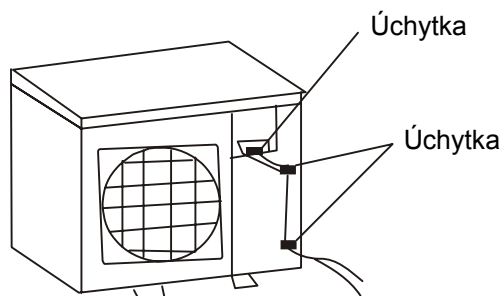

● Připojení trubky

1. Vyjměte převlečné matice z uzavíracích ventilů venkovní jednotky.
2. Zarovnejte střed hrdla trubky s příslušným ventilem a zašroubujte převlečnou matici rukou (3–4 otáčky).
3. Utáhněte převlečnou matici klíčem a momentovým klíčem.
4. Odstraňte čepičky ventilu plynu a ventilu kapaliny a matici servisního vývodu.

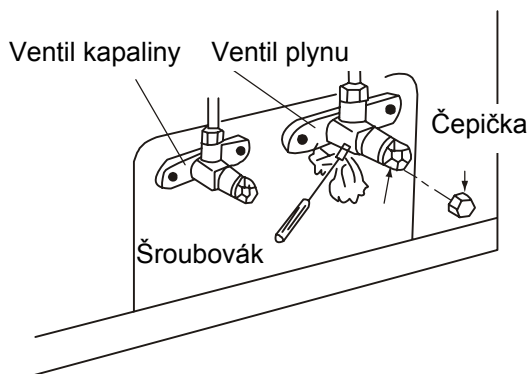

Obr. 9

● Odvzdušnění a zkouška těsnosti

Postup pro zařízení s chladivem R22:

1. Uvolněte kužel ventilu kapaliny šestihranným klíčem.
2. Zatlačte na ventil vzdušnice ventilu plynu, aby se vypustil vzduch a vlhkost zbývající v chladicím systému.
3. Když začne unikat chladivo, přestaňte tlačit na ventil vzdušnice a našroubujte matici na servisní vývod.
4. Otevřete úplně ventil kapaliny a ventil plynu (obr. 9).
5. Utáhněte čepičky ventilů a otestujte těsnost všech spojů potrubí (u vnitřní i venkovní jednotky) pomocí tekutého mýdla nebo detektorem netěsností.
6. Je-li to možné, odstraňte z chladicího systému zbývající vzduch a vlhkost pomocí vývěvy (obr. 10).

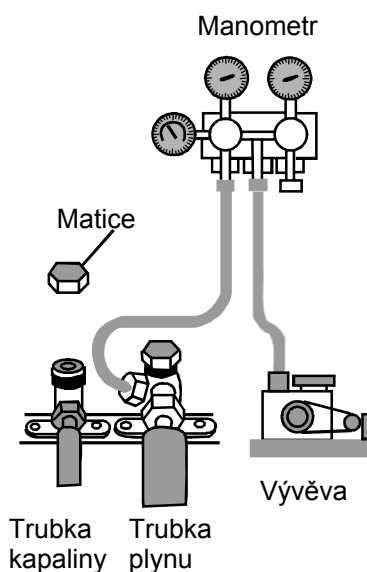

Obr. 10

Použití vývěvy:

1. Vyjměte matice z jednocestného ventilu.
 2. Čerpejte z jednocestného ventilu vývěvou, dokud manometr neukazuje 5 torrů a pokračujte v čerpání po dobu min. 1 hodiny.
 3. Zavřete ventil a upevněte matice.
 4. Otevřete úplně ventily (obr. 9).
 5. Utáhněte matice a zkontrolujte, zda neuniká chladivo.
- * Vlhkost uvnitř potrubí musí být nižší než 200 ppm.

● Odvod vody u venkovní jednotky

(jen u modelů s tepelným čerpadlem)

Když venkovní jednotka topí nebo odmrazuje, lze zkondenzovanou vodu z jednotky odvádět odtokovou hadicí.

Instalace:

Do otvoru o průměru 25 mm v základní desce nainstalujte venkovní odtokový vývod podle obrázku 11. Pak k němu připojte odtokovou hadici tak, aby bylo možné vypouštět vodu z jednotky na vhodné místo.

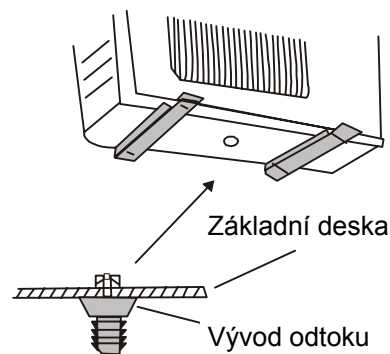

Obr. 11

Kontrola po instalaci

Kontrolované položky	Možná závada	Stav
Je zařízení dobře upevněno?	Jednotka může spadnout, otřásat se nebo vydávat hluk.	
Provedli jste kontrolu těsnosti?	Hrozí nedostatečný výkon chlazení/topení.	
Je tepelná izolace dostatečná?	Může nastat kondenzace a odkapávání vody.	
Je odtok vody v pořádku?	Může nastat kondenzace a odkapávání vody.	
Souhlasí napájecí napětí s údajem na štítku jmenovitých hodnot?	Může nastat elektrická porucha nebo poškození součástí.	
Je instalace vodičů a trubek správná a bezpečná?	Může nastat elektrická porucha nebo poškození součástí.	
Je jednotka řádně uzemněna?	Může dojít k probíjení napětí.	
Je napájecí kabel správný?	Může dojít k závadě nebo poškození částí.	
Je přívod nebo výfuk vzduchu volný?	Hrozí nedostatečný výkon chlazení/topení.	
Odpovídá množství chladiva délce spojovacích trubek?	Množství chladiva není správné, nedostatečný výkon.	

