

SIESTA

COMFORT

MONTÁŽNÍ NÁVOD

Zařízení s děleným systémem



Modely

ATY25FMV1B

ATY35FMV1B

ATY50FMV1B

ATY60FMV1B

ATY71FMV1B

ARY25FMV1B

ARY35FMV1B

ARY50FMV1B

ARY60FMV1B

ARY71FMV1B

ATYN25FMV1B

ATYN35FMV1B

ATYN50FMV1B

ATYN60FMV1B

ARYN25FMV1B

ARYN35FMV1B

ARYN50FMV1B

ARYN60FMV1B

SCHÉMA A ROZMĚRY

Vnitřní jednotka

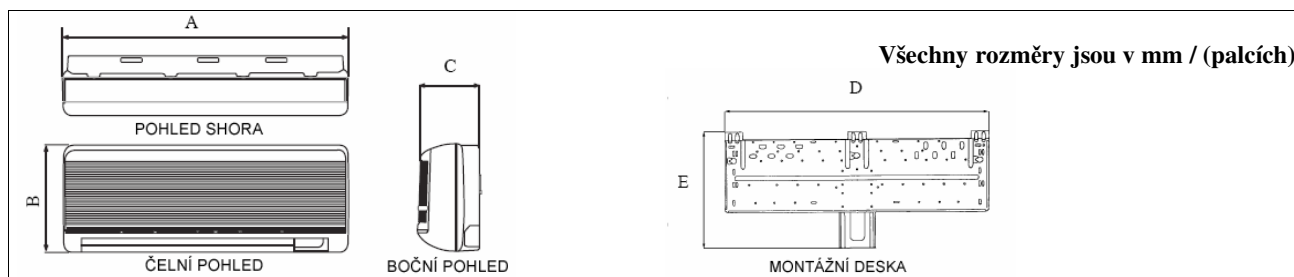
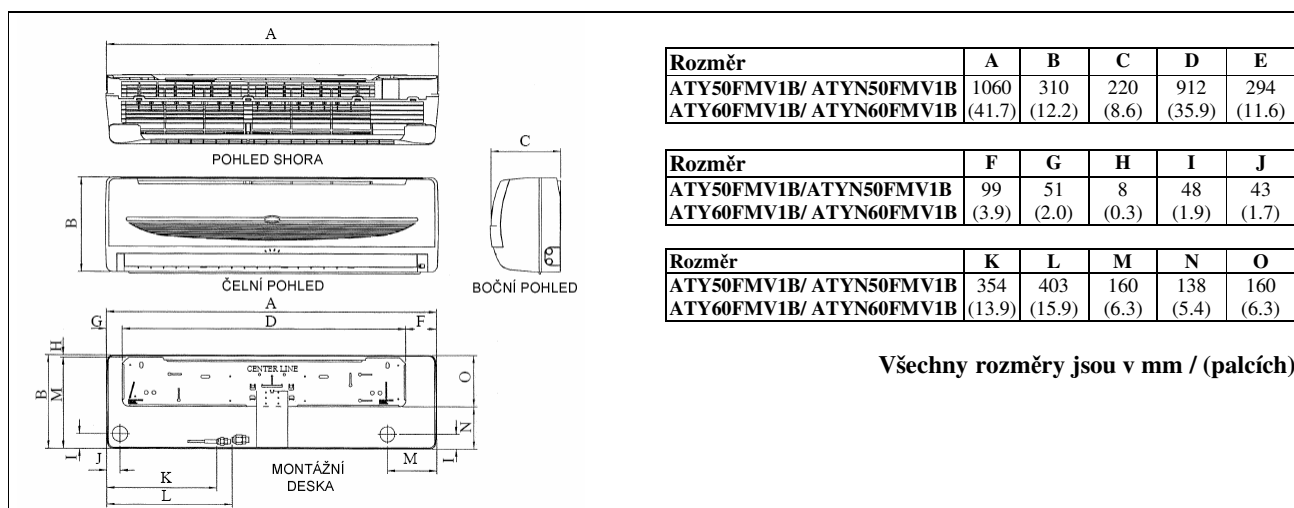
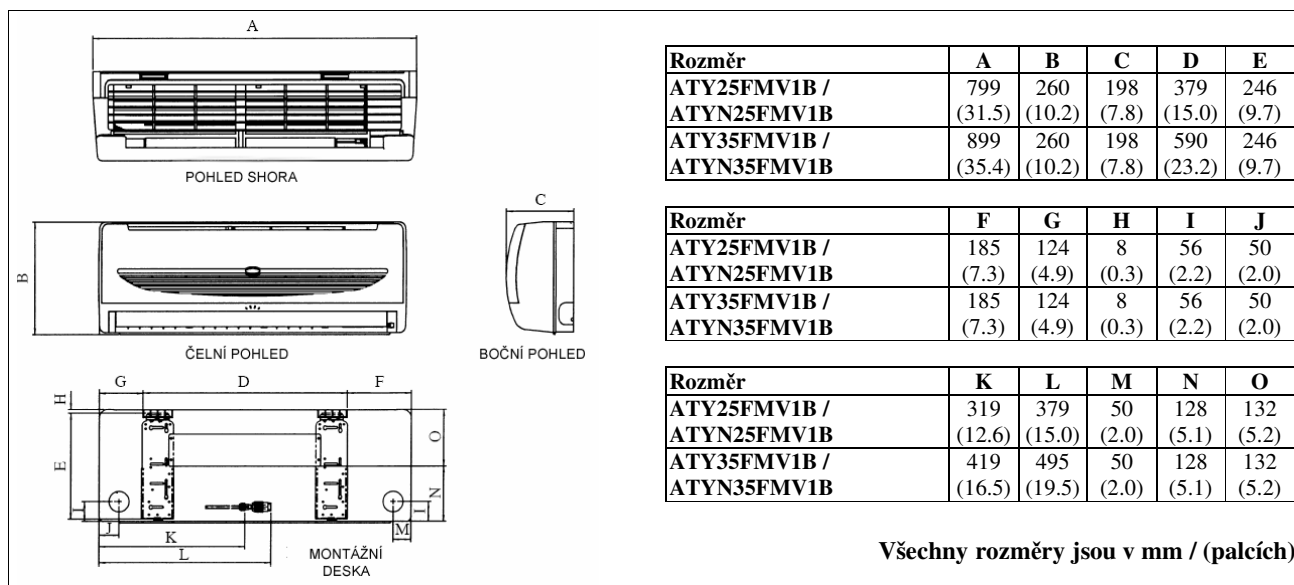

Rozměr	A	B	C	D	E
ATY71FMV1B	1200 (44.1)	360 (14.2)	200 (7.9)	730 (28.7)	347 (13.7)

Venkovní jednotka

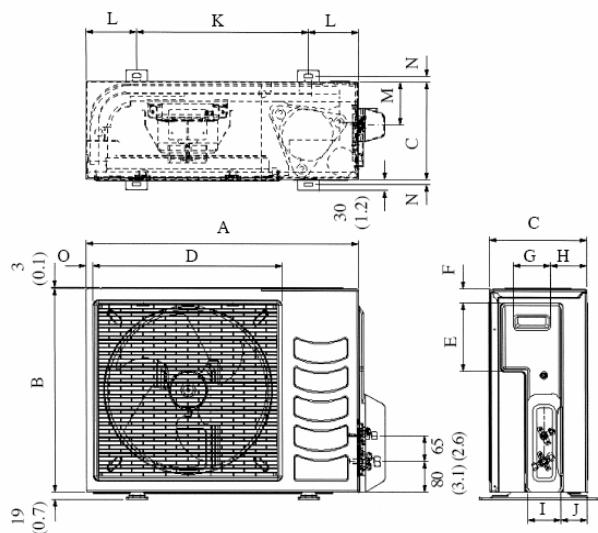

Všechny rozměry jsou v mm / (palcích)

Rozměr	A	B	C
ARY25FMV1B / ARYN25FMV1B	600 (23.6)	475 (18.7)	245 (9.6)
ARY35FMV1B / ARYN35FMV1B	700 (27.5)	521 (20.5)	250 (9.8)

Rozměr	D	E	F
ARY25FMV1B / ARYN25FMV1B	418 (16.4)	177 (6.9)	35 (1.3)
ARY35FMV1B / ARYN35FMV1B	485 (19.1)	175 (6.8)	36 (1.4)

Rozměr	G	H	I
ARY25FMV1B / ARYN25FMV1B	93 (3.6)	81 (3.1)	83 (3.2)
ARY35FMV1B / ARYN35FMV1B	95 (3.7)	93 (3.6)	86 (3.3)

Rozměr	J	K	L
ARY25FMV1B / ARYN25FMV1B	55 (2.2)	398 (15.6)	101 (3.9)
ARY35FMV1B / ARYN35FMV1B	68 (2.6)	441 (17.3)	130 (5.1)

Rozměr	M	N	O
ARY25FMV1B / ARYN25FMV1B	97 (3.8)	17 (0.6)	22 (0.8)
ARY35FMV1B / ARYN35FMV1B	111 (4.3)	15 (0.5)	18 (0.7)

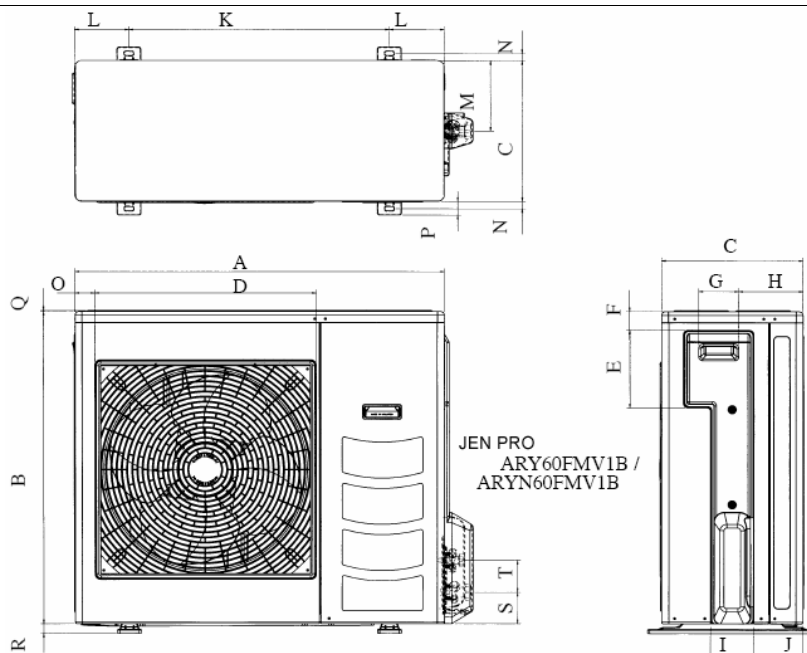

Rozměr	A	B	C	D	E	F	G	H	I	J	K	L	M	N	O
ARY50FMV1B / ARYN50FMV1B	855 (33.7)	628 (24.7)	328 (12.9)	513 (20.0)	182 (7.1)	44 (1.7)	93 (3.7)	149 (5.9)	101 (4.0)	113 (4.4)	603 (23.7)	126 (5.0)	164 (6.4)	17 (0.7)	49 (1.9)
ARY60FMV1B / ARYN60FMV1B ARY71FMV1B	855 (33.7)	730 (28.7)	328 (12.9)	513 (20.2)	182 (7.2)	44 (1.7)	93 (3.7)	149 (5.9)	101 (4.0)	113 (4.4)	603 (23.7)	126 (5.0)	164 (6.4)	17 (0.7)	47 (1.9)

Rozměr	P	Q	R	S	T
ARY50FMV1B / ARYN50FMV1B	32 (1.3)	3 (0.1)	23 (0.9)	73 (2.9)	75 (3.0)
ARY60FMV1B / ARYN60FMV1B ARY71FMV1B	32 (1.3)	3 (0.1)	23 (0.9)	73 (2.9)	75 (3.0)

Všechny rozměry jsou v mm / (palcích)

MONTÁŽNÍ NÁVOD

Tento návod obsahuje montážní postupy pro zajištění bezpečného a dobrého standardu provozu klimatizační jednotky.

V závislosti na místních požadavcích mohou být nutné speciální úpravy.

Před použitím klimatizační jednotky si prosím pečlivě přečtěte tento návod a uložte ho pro pozdější potřebu.

BEZPEČNOSTNÍ OPATŘENÍ

⚠ VÝSTRAHA

- Montáž a údržbu by měly provést kvalifikované osoby, které jsou seznámené s místními zákony a předpisy a mají zkušenosti s tímto typem zařízení.
- Všechna místní elektrická zapojení musejí být provedena v souladu s národními elektrotechnickými předpisy.
- Před provedením elektrického zapojení podle schématu elektrického zapojení zajistěte, aby jmenovité napětí souhlasilo s hodnotou uvedenou na typovém štítku.
- Zařízení musí být UZEMNĚNO, aby se zamezilo potenciálnímu nebezpečí v důsledku vadné izolace.
- Žádné elektrické vodiče se nesmějí dotýkat chladicího potrubí ani žádných pohyblivých částí motoru ventilátoru.
- Před montáží nebo údržbou zajistěte VYPNUTÍ jednotky.
- Před údržbou klimatizační jednotku odpojte od síťového napájení.
- Při ZAPNUTÉM napájení NEVYTAHUJTE elektrický napájecí kabel. Může při tom dojít k vážným úrazům elektrickým proudem a požáru.
- Vnitřní a venkovní jednotky, napájecí kabel a přenosová vedení umístěte ve vzdálenosti minimálně 1 m od televizních a rádiových přijímačů, aby nedocházelo k rušení obrazu a příjmu. {V závislosti na typu a zdroji elektrických vln může docházet k rušení i při vzdálenosti větší než 1 m}



Požadavky na likvidaci

Vaše klimatizační jednotka je označena tímto symbolem. To znamená, že elektrické a elektronické výrobky se nesmějí vyhazovat do netříděného domovního odpadu.

Nepokoušejte se zařízení sami rozebírat: demontáž klimatizačního systému, likvidaci chladicího prostředku, oleje a ostatních dílů musí provést kvalifikovaný technik v souladu s příslušnými místními předpisy a národní legislativou. Klimatizační jednotky musejí být zpracovány ve specializovaných firmách pro opětovné použití nebo recyklaci. Zajistěte správnou likvidaci tohoto výrobku, pomůžete tak předcházet potenciálním negativním dopadům na životní prostředí a lidské zdraví. Pro další informace se obraťte na montážní firmu nebo místní úřady. Baterie je nutno vyjmout z dálkového ovladače a zlikvidovat samostatně v souladu s příslušnými místními a národními předpisy.

⚠ POZOR

Při instalaci dodržujte následující důležité pokyny.

- **Přístroj neinstalujte v místech, na kterých může dojít k úniku hořlavých plynů.**

⊘ Při úniku a hromadění plynu v blízkosti jednotky hrozí nebezpečí požáru.

- **Zajistěte správné připojení drenážního potrubí.**

⚠ Pokud drenážní potrubí není správně připojené, může dojít k úniku vody a zvlhčení nábytku.

- **Jednotku nepřepínajte.**

⊘ Tato jednotka je naplněna z výroby. Přeplnění vede k nadměrnému odběru proudu nebo poškození kompresoru.

Po údržbě nebo montáži zajistěte, aby panely jednotky byly zavřené.

⚠ Nezasířené panely vedou k hlučnému provozu jednotky.

- **Ostré hrany a kryty ventilátorů jsou místa, na kterých hrozí nebezpečí úrazu. Dejte pozor, abyste se nedostali do styku s těmito místy.**
- **Před vypnutím elektrického napájení nastavte HLAVNÍ spínač dálkového ovladače do VYPNUTÉ polohy, aby nedošlo k náhodnému zapnutí zařízení.** Pokud to neprovedete, ventilátory zařízení se automaticky zapnou při obnovení elektrického napájení a mohou ohrozit osoby provádějící údržbu nebo uživatele.
- V blízkosti klimatizační jednotky nezapínejte žádná topná tělesa. Při nadměrném teple může dojít k roztavení nebo deformaci plastových panelů.
- **Zajistěte, aby barevné vodiče venkovní jednotky a označení svorek byla stejná jako na vnitřní jednotce.**
- **DŮLEŽITÉ UPOZORNĚNÍ: KLIMATIZAČNÍ JEDNOTKU NEINSTALUJTE A NEPOUŽÍVEJTE V PRADELNĚ.**

MONTÁŽ VENKOVNÍ JEDNOTKY

Venkovní jednotka musí být namontovaná tak, aby nedocházelo k opětovnému nasávání horkého vycházejícího vzduchu nebo k omezení plynulého proudění vzduchu. Dodržte prosím montážní vzdálenosti podle obrázku. Zvolte co nejchladnější místo, na kterém teplota nasávaného vzduchu není vyšší než teplota vnějšího vzduchu (maximálně 45 °C).

Montážní prostor

Rozměr	A	B	C	D
Minimální vzdálenost, mm (palce)	300 (11.8)	1000 (39.4)	300 (11.8)	500 (19.7)

Poznámka: v případě překážek vyšších než 2 m nebo v případě překážek u horní části jednotky ponechte prosím více místa, než je uvedeno na předchozím obrázku.

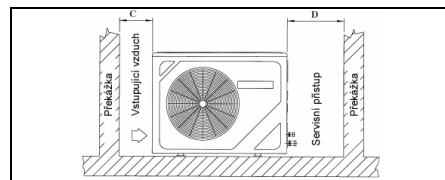
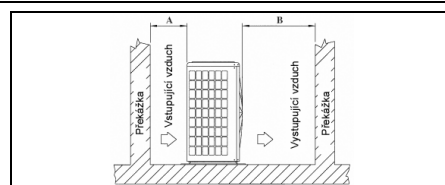

MONTÁŽ VÝSTUPNÍHO POTRUBÍ

Výstupní potrubí

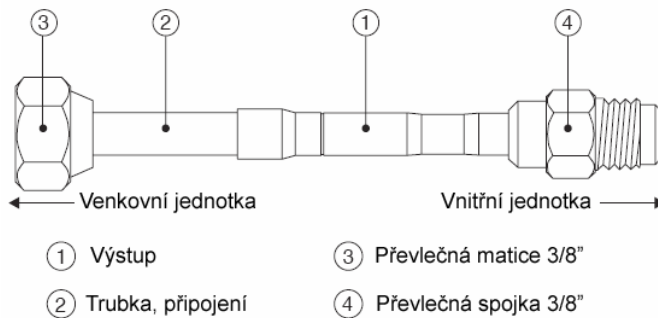

Poznámka: tato montáž platí jen pro ATY71FMV1B / ARY71FMV1B

POZOR

Výstupní potrubí musí být namontované ve správném směru, podle výše uvedeného schématu. Nesprávný směr může vést k provozním závadám systému.

A. Montáž výstupního potrubí venkovní jednotky (při dostatku místa pro montáž)

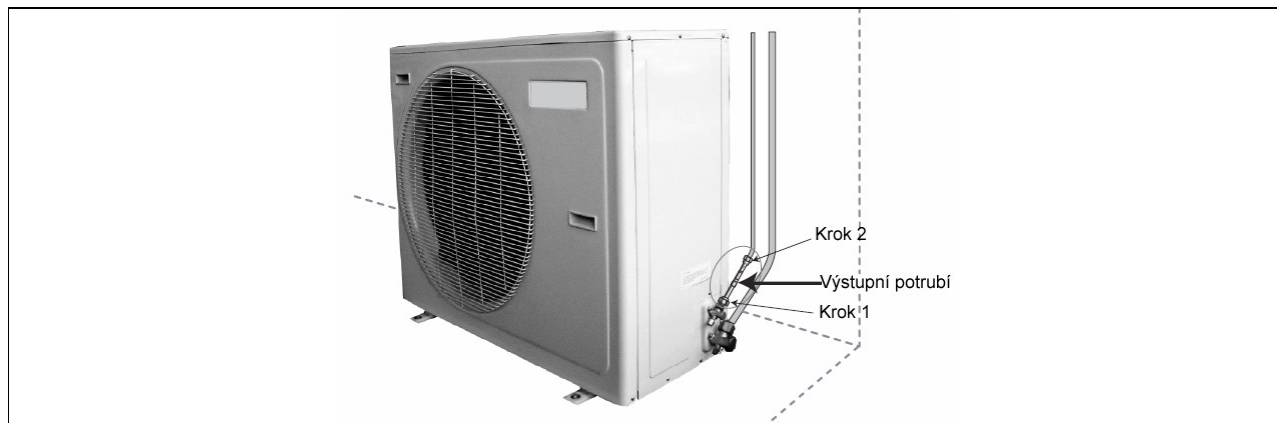

Postup:

1. Matici výstupního potrubí napojte přímo na ventil.



2. Nahřejte kapalinové potrubí a připojte ho k přípojce výstupního potrubí.

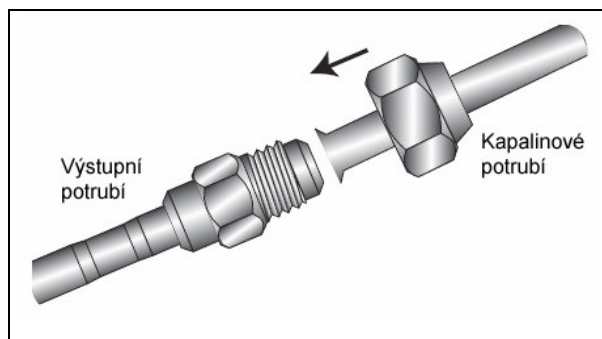

B. Montáž výstupního potrubí venkovní jednotky (při nedostatku místa pro montáž)

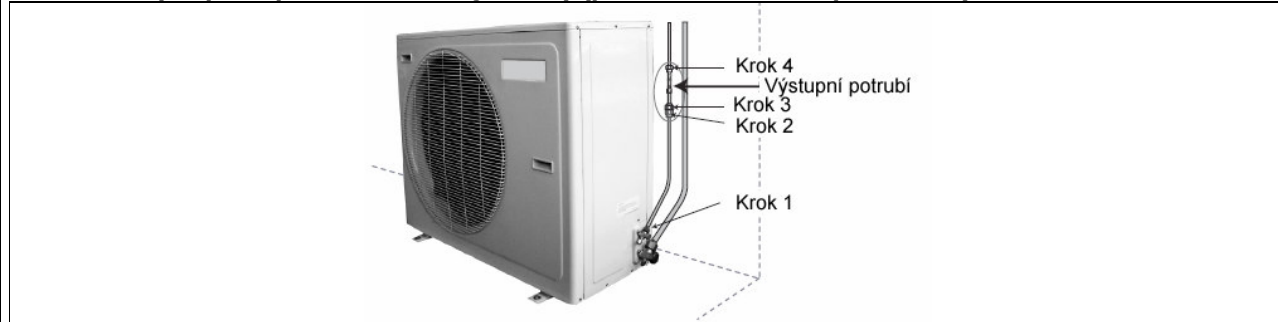

Pokud se výstupní potrubí nedá připojit přímo na ventil v důsledku nedostatku místa, dá se připojit mezi kapalinové potrubí.

Postup:

1. Rozšířte kapalinové potrubí a připojte ho k ventilu.

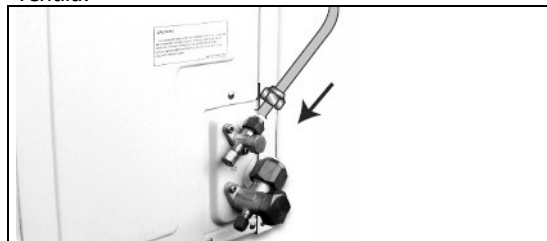

2. Ke kapalinovému potrubí připájejte přídatnou spojku.

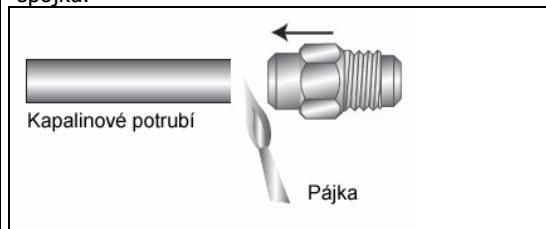

3. Matici výstupního potrubí napojte na přídatnou spojku.

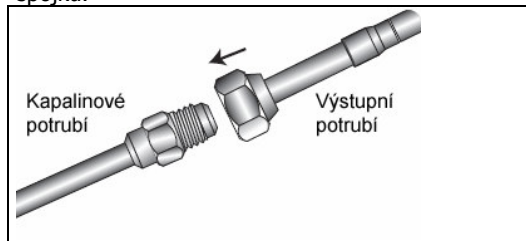

4. Rozšířte druhé kapalinové potrubí a připojte ho k přípojce výstupního potrubí.

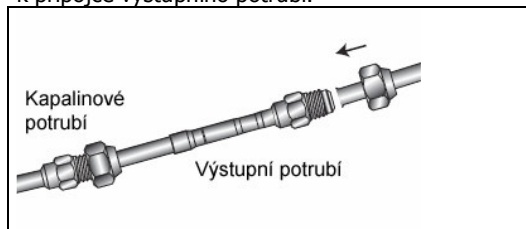

C. Montáž výstupního potrubí vnitřní jednotky



Postup:

1. Ke kapalinovému potrubí připájejte přídatnou spojku.

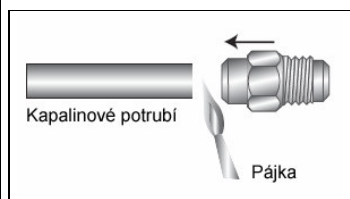

2. Matici výstupního potrubí napojte na přídatnou spojku.

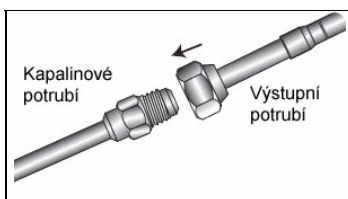

3. Nahřejte druhé kapalinové potrubí a připojte ho k přípojce výstupního potrubí.

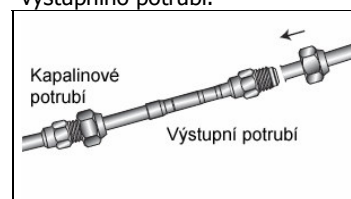

MONTÁŽ VNITŘNÍ JEDNOTKY

Vnitřní jednotka musí být namontovaná tak, aby nedocházelo k opětovnému nasávání chladného vycházejícího vzduchu spolu s teplým nasávaným vzduchem. Dodržte prosím montážní vzdálenosti podle obrázku. Vnitřní jednotku neumísťujte na místa, kde na ní může dopadat přímé sluneční záření. Montážní místo musí být také vhodné pro umístění potrubí a drenáže a nesmí být v blízkosti dveří nebo oken.

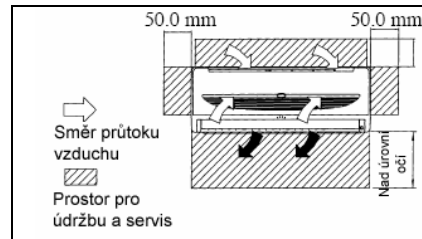

Vedení potrubí

Vyšroubujte šroub, upevňující přední panel.

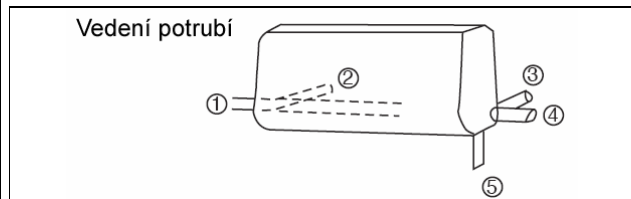

Chladicí potrubí je možno přivést k jednotce různými způsoby (zleva nebo zprava ze zadní strany jednotky) pomocí otvorů na skříni jednotky (viz obr.). Potrubí pečlivě ohněte do potřebného tvaru podle otvorů. Pro umístění vpravo vzadu podržte spodní část trubky a pak ji nastavte do potřebného směru (viz obr.). Kondenzační drenážní trubku je možno připevnit k potrubí páskou.

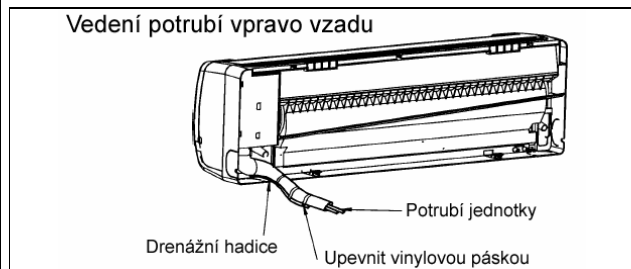

Montáž jednotky na montážní desku

Vnitřní jednotku zavěste na horní část montážní desky (dva háky na zadní horní straně vnitřní jednotky zavěste na horní hranu montážní desky). Pohybem vpravo a vlevo zajistěte, aby háky byly správně umístěné na montážní desce.



Vodní drenážní potrubí

Pro zajištění plynulého odtoku musí být vnitřní drenážní potrubí umístěno sestupně. Vyhněte se situacím, při kterých by mohla unikat voda.

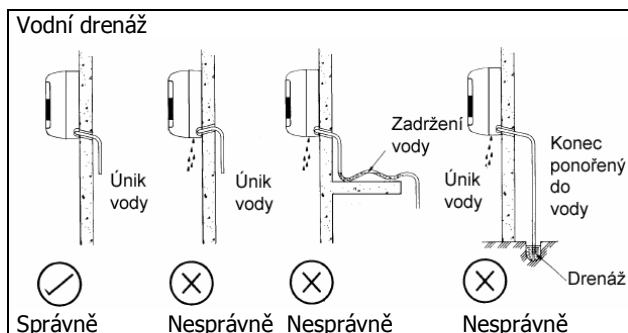

Montáž montážní desky

Zajistěte, aby stěna byla dostatečně pevná, aby unesla váhu jednotky. Jinak je nutno stěnu vyztužit deskami, výztuhami nebo sloupky. Pro montáž do vodorovné polohy použijte vodováhu a desku upevněte 4 vhodnými šrouby. V případě, že zadní potrubí je vyvedeno ven, vyvrtejte šikmý otvor o průměru 65 mm, o něco níže ve vnější stěně (viz obr.).

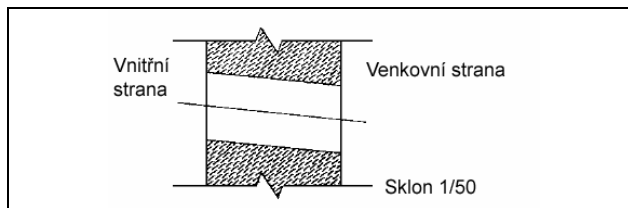
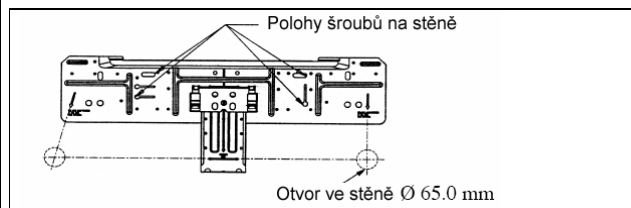
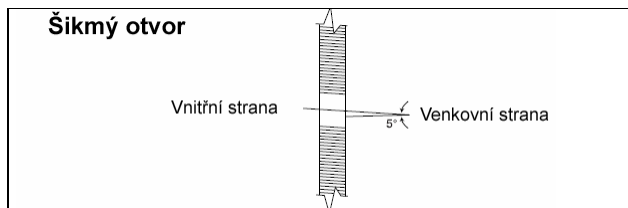
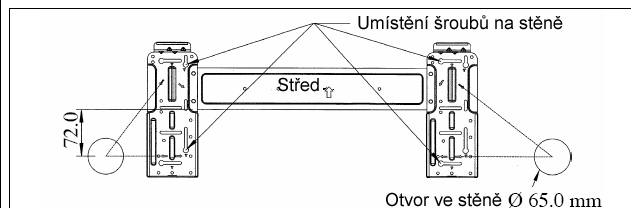

POTRUBÍ CHLADÍČÍHO PROSTŘEDKU

Délka a výška potrubí

Pokud je potrubí příliš dlouhé, klesá výkon a spolehlivost jednotky. S narůstajícím počtem ohybů se zvyšuje odpor průtoku chladicí soustavou, což vede ke snížení chladicího výkonu. To může vést k závadě kompresoru. Vždy zvolte nejkratší dráhu a dodržujte doporučení podle následující tabulky:

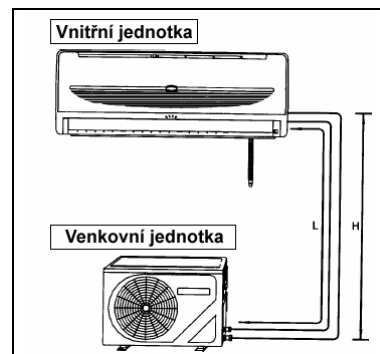

Model	ATY25FMV1B ATYN25FMV1B	ATY35FMV1B ATYN35FMV1B	ATY50FMV1B ATYN50FMV1B	ATY60FMV1B ATYN60FMV1B	ATY71FMV1B
Maximální délka, m (stopy), L	12 (39)	12 (39)	15 (49)	15 (49)	35 (114.8)
Maximální výška, m (stopy), H	5 (16.4)	5 (16.4)	8 (26.2)	8 (26.2)	15 (49.2)
Maximální počet ohybů (90°)	10	10	10	10	10
Průměr kapalinového potrubí	1/4"	1/4"	1/4"	3/8"	3/8"
Průměr plynového potrubí	3/8"	3/8"	5/8"	5/8"	5/8"

Poznámka: chladicí prostředek naplněný ve venkovní jednotce je určený pro délku potrubí do 7,6 m / 25 stop.

Montáž potrubí

- Nepoužívejte znečištěné nebo poškozené měděné trubky. Plastové nebo gumové zátky a mosazné matice nesnímejte z ventilů, přípojek, potrubí a spirál dokud nejste připraveni k připojení sacího nebo kapalinového potrubí k ventilům nebo přípojkám.
- Pokud je nutné pájení, zajistěte, aby během pájení byly spirály a spojky naplněné dusíkem. Tím se zabrání hromadění sazí na vnitřních stěnách měděných trubek.
- Připojovací trubky řezejte rezačkou trubek.
- Obruste otřepy na řezných hranách. Konec trubky držte směrem dolů, aby se do vnitřku trubky nedostaly kovové třísky.
- Převlečné matice pro montáž na připojovací díly vnitřní a vnější jednotky nasuňte na měděné trubky.
- Trubky kónicky rozšířte nástrojem podle tabulky.
- Rozšířený konec musí být rovný, bez prasklin a nepoškrábaný.

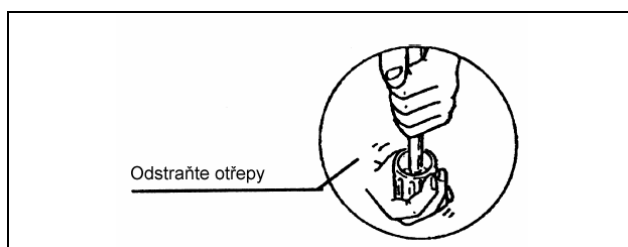
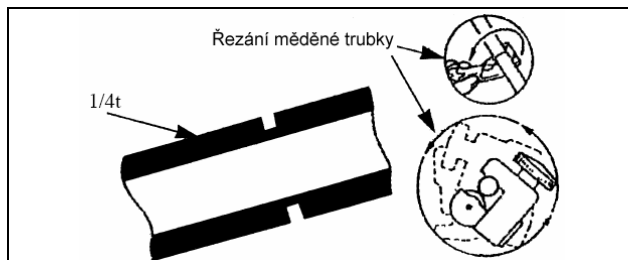

Ø trubky, D		A (mm)	
Palců	mm	Imperial	Tuhé
1/4"	6,35	1,3	0,7
3/8"	9,52	1,6	1,0
1/2"	12,70	1,9	1,3
5/8"	15,88	2,2	1,7
3/4"	19,05	2,5	2,0

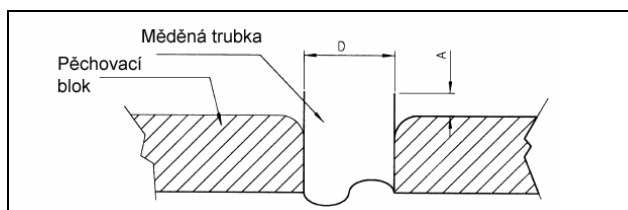

Připojení potrubí k jednotkám

- Trubky nastavte proti sobě a převlečnou matici dostatečně utáhněte rukou.
- Nakonec utáhněte převlečnou matici momentovým klíčem, dokud necvakne.

Rozměr trubky mm / (palce)	Utahovací moment Nm / (ft-lb)
6,35 (1/4)	18 (13.3)
9,53 (3/8)	42 (31.0)
12,7 (1/2)	55 (40.6)
15,88 (5/8)	65 (48.0)
19,05 (3/4)	78 (57.6)

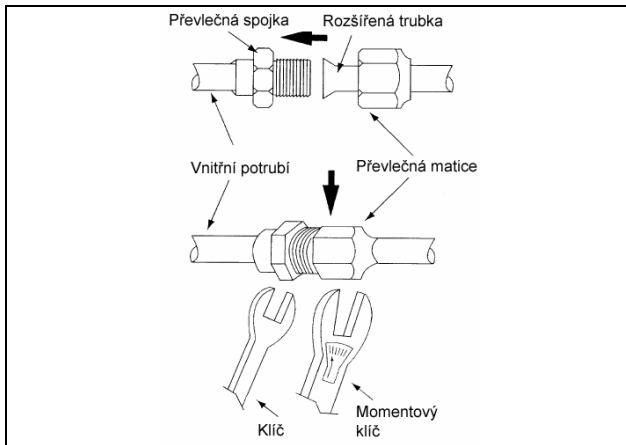

ELEKTRICKÉ ZAPOJENÍ

Chladicí jednotka

DŮLEŽITÉ UPOZORNĚNÍ: * Hodnoty uvedené v tabulce slouží jen jako informace. Je nutno je zkontrolovat a upravit podle místních / národních předpisů a legislativy. Závisí také na typu instalace a použitých vodičích.

Jednotka tepelného čerpadla (jednofázová)

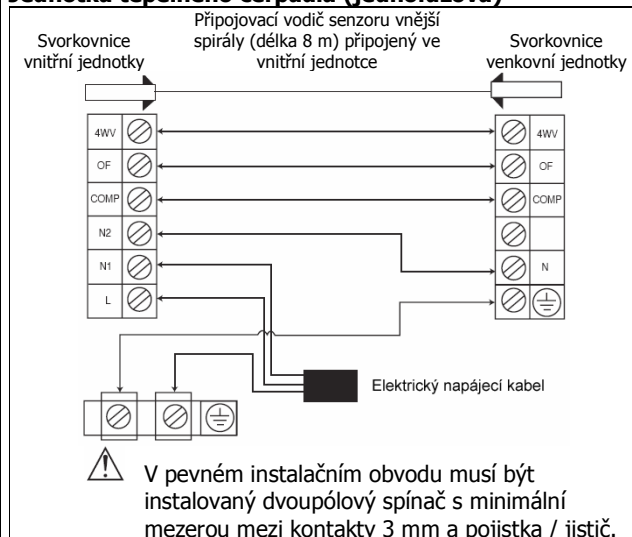

Model	ATY25FMV1B / ATYN25FMV1B / ATY35FMV1B / ATYN35FMV1B	ATY50FMV1B / ATYN50FMV1B / ATY60FMV1B / ATYN60FMV1B
Rozsah napětí**	220V-240V / 1 fáze / 50 Hz + ⊕	
Průřez napájecího kabelu* mm ²	1,5	2,5
Počet vodičů	3	3
Průřez propojovacího kabelu* mm ²	1,5	2,5
Počet vodičů	5	5
Doporučená pojistka A	15	20

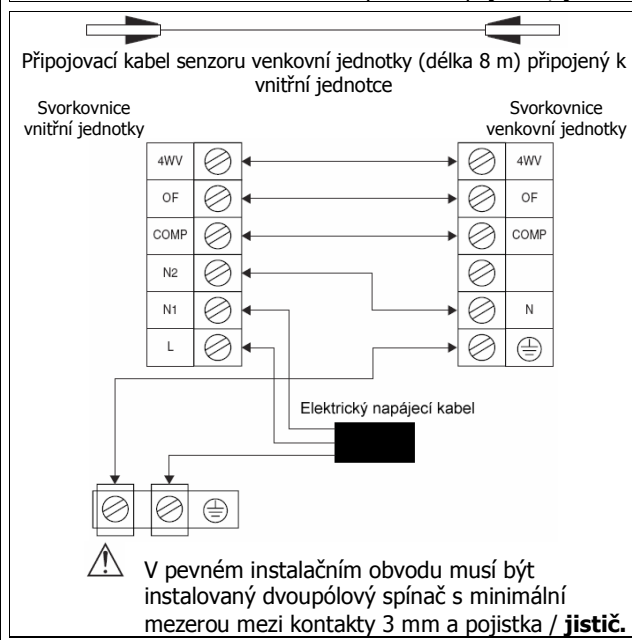

Model	ATY71FMV1B
Rozsah napětí**	220V-240V / 1 fáze / 50 Hz + ⊕
Průřez napájecího kabelu* mm ²	2,5
Počet vodičů	3
Průřez propojovacího kabelu* mm ²	2,5
Počet vodičů	5
Doporučená pojistka A	20

- Všechny vodiče musejí být pevně připojené.
- Žádné elektrické vodiče se nesmějí dotýkat chladicího potrubí, kompresoru ani žádných pohyblivých částí motoru ventilátoru.
- Připojovací vodiče mezi vnitřní jednotkou a venkovní jednotkou musejí být připojené ke svorkám podle obrázku.
- Elektrický napájecí kabel musí odpovídat minimálně H05VV-F (60227 IEC 52 nebo 60227 IEC 53) a musí být vedený v ochranné trubce.

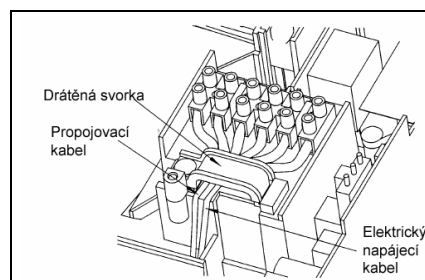

ODSÁVÁNÍ A PLNĚNÍ

Čištění potrubí a vnitřní jednotky

S výjimkou venkovní jednotky, která je předem naplněna chladicím prostředkem, vnitřní jednotka a připojovací potrubí se musí zbavit vzduchu neboť vzduch obsahující vlhkost, která zůstane v okruhu chladicího prostředku, může vést k závadě kompresoru.

- Sejměte krytky z ventilu a servisní přípojky.
- Střed plnicího přístroje připojte k vakuovému čerpadlu.
- Plnicí přístroj připojte k servisní přípojce 3 cestného ventilu.
- Zapněte vakuové čerpadlo. Čerpejte asi 30 minut. Čerpačí čas se liší v závislosti na výkonu vakuového čerpadla. Zkontrolujte, zda na ukazateli plnicího přístroje nestoupá tlak.

Upozornění:

- Pokud tlak na ukazateli nestoupá, zkontrolujte úniky plynu (pomocí detektoru chladicího prostředku) na spojích s převlečnými maticemi na vnitřní a venkovní jednotce a před provedením dalšího postupu netěsnosti opravte.
- Zavřete ventil plnicího zařízení a vypněte vakuové čerpadlo.
- Na venkovní jednotce otevřete sací ventil (3 cestný) a kapalinový ventil (2 cestný) (proti směru hodinových ručiček) pomocí 4 mm klíče na šrouby s vnitřním šestihranem.

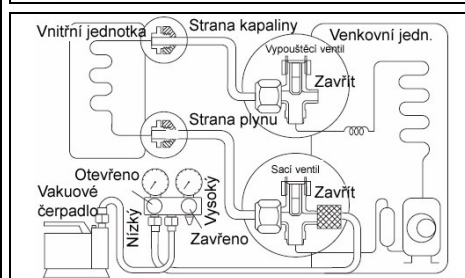
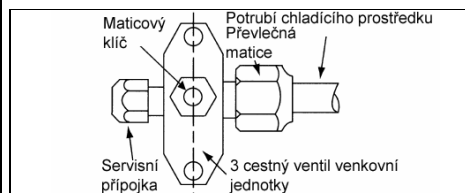

Doplnění náplně

Ve venkovní jednotce je předem naplněný chladicí prostředek. Pokud je délka potrubí menší než 7,6 m (25 stop), není po odčerpání vzduchu nutné doplňování náplně. Pokud je délka potrubí větší než 7,6 m (25 stop), použijte přídavný plnicí ventil podle tabulky.

Dodatečná náplň chladicího prostředku [g] na dodatečný 1 m délky podle tabulky pro modely R22.

Vnitřní jednotka	ATY25FMV1B	ATY35FMV1B	ATY50FMV1B	ATY60FMV1B	ATY71FMV1B
Vnější jednotka	ARY25FMV1B	ARY35FMV1B	ARY50FMV1B	ARY60FMV1B	ARY71FMV1B
Dodatečná náplň [g/m]	23	23	22	56	56

Dodatečná náplň chladicího prostředku [g] na dodatečný 1 m délky podle tabulky pro modely R410.

Vnitřní jednotka	ATYN25FMV1B	ATYN35FMV1B	ATYN50FMV1B	ATYN60FMV1B
Vnější jednotka	ARYN25FMV1B	ARYN35FMV1B	ARYN50FMV1B	ARYN60FMV1B
Dodatečná náplň [g/m]	16	16	14	36

Například:

TYN25FMV1B & ARY25FMV1B s délkou potrubí 12 m, tedy dodatečnou délkou 4,4 m.

Dodatečná náplň tedy je $4,4[m] * 23 [g/m] = 101,2[g]$

Postup plnění

Tento postup se musí provést pomocí plynové bomby a přesné váhy. Doplňování se provádí na venkovní jednotce pomocí sacího ventilu přes servisní přípojku.

- Sejměte krytku servisní přípojky.
- Nízkotlakou stranu plnicího zařízení připojte na sací servisní přípojku bomby s plynem a zavřete vysokotlakou stranu zařízení. Odčerpejte vzduch ze servisní hadice.
- Zapněte klimatizační jednotku.
- Otevřete plynovou bombu a nízkotlaký plnicí ventil.
- Po načerpání potřebného množství množství chladicího prostředku do jednotky zavřete nízkotlaký ventil a ventil plynové bomby.
- Servisní hadici odpojte od servisní přípojky. Nasad'te zpět krytku servisní přípojky.

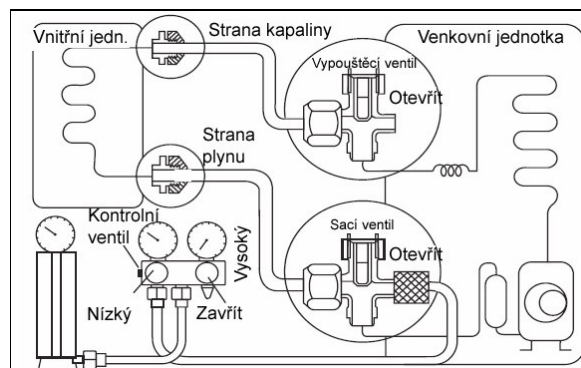

KONTROLKY

Infračervený přijímač signálu

Při přenosu infračerveného ovládacího signálu dálkového ovladače přijímá signál na vnitřní jednotce a potvrdí tak příjem signálu.

Chladicí jednotka / jednotka tepelného čerpadla

Tabulka obsahuje LED kontrolky klimatizační jednotky za normálního provozu a při závadách. LED kontrolky jsou umístěné uprostřed klimatizační jednotky.

Jednotky tepelného čerpadla jsou vybavené senzorem automatického režimu, který zaručuje správnou teplotu v místnosti automatickým přepínáním chladicího nebo topného režimu v závislosti na teplotě, nastavené uživatelem.

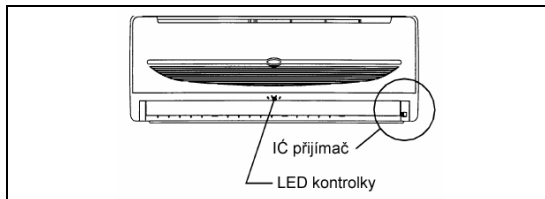

LED kontrolky chladicí jednotky / jednotky tepelného čerpadla

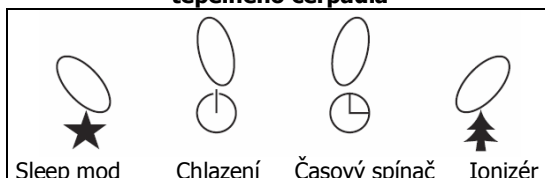

LED kontrolky: normální provoz a závady chladicí jednotky / jednotky tepelného čerpadla

	 CHLAZENÍ/ TOPENÍ (ZELENÁ/ČERVENÁ)			Normální provoz / závada	Akce
○/●	○ zelená		○/●	Chladicí režim	-
○/●	○ červená		○/●	Topný režim	-
○/●	○ červená		○/●	Automatický topný režim	-
○/●	○ zelená		○/●	Automatický chladicí režim	-
	○	○		Zapnutý časový spínač	-
○	○			Zapnutý sleep mod	-
	○		○	Zapnutý ionizér	-
	○		○/●	Zapnutý režim ventilátoru	-
	○		○/●	Zapnutý sušící režim	-
	● jednou			Uvolněný / zkratovaný kontakt senzoru vzduchu v místnosti	Zavolejte svého prodejce
	● třikrát			Přerušený senzor venkovní spirály	Zavolejte svého prodejce
●	●			Přerušený senzor vnitřní spirály	Zavolejte svého prodejce
		● jednou		Přetížení kompresoru / zkrat senzoru vnitřní spirály / zkrat senzoru venkovní spirály	Zavolejte svého prodejce
	● červená			Odmrazovací postup	-
		● třikrát		Únik plynu	Zavolejte svého prodejce
		● pětkrát		Použitý senzor venkovní spirály (model MS)	Zavolejte svého prodejce
		● šestkrát		Hardwarová závada (zkrat pinů taktovacího spínače)	Zavolejte svého prodejce

○ ZAPNUTO

○/● ZAPNUTO NEBO VYPNUTO

● Bliká

Jednotka tepelného čerpadla



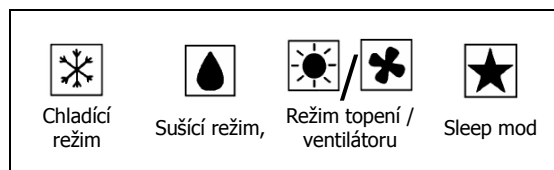

Tabulka obsahuje LED kontrolky klimatizační jednotky za normálního provozu a při závadách. LED kontrolky jsou umístěné vpravo dole na klimatizační jednotce.

Jednotky tepelného čerpadla jsou vybavené senzorem automatického režimu, který zaručuje správnou teplotu v místnosti automatickým přepínáním chladicího nebo topného režimu v závislosti na teplotě, nastavené uživatelem.

LED kontrolky jednotky tepelného čerpadla



LED kontrolky: normální provoz a závady jednotky tepelného čerpadla

 Chladicí režim	 Sušící režim	 Režim ventilátoru	 Režim topení	 Sleep mod	Normální provoz / závada	Akce
○				○/●	Chladicí režim	-
	○				Sušící režim.	-
		○			Režim ventilátoru.	-
			○	○/●	Topný režim.	-
●			○	○/●	Automatický topný režim.	-
○			●	○/●	Automatický chladicí režim.	-
			●		Odmrazovací postup.	-
●					Ochrana kompresoru proti přetížení.	Zavolejte svého prodejce
				●	Uvolněný kontakt / zkrat senzoru vnitřní spirály.	Zavolejte svého prodejce
	●				Uvolněný kontakt / zkrat senzoru venkovní spirály.	Zavolejte svého prodejce
		●			Uvolněný / zkratovaný kontakt senzoru vzduchu v místnosti.	Zavolejte svého prodejce
●	●				Pokud je systém v chladicím nebo topném režimu (s vypnutou sleep funkcí), může se jednat o závadu kontaktu senzoru, aktivaci ochrany kompresoru proti přetížení nebo únik plynu.	

○ ZAPNUTO

○/● ZAPNUTO NEBO VYPNUTO

● Bliká

Sušící režim

- Při vysoké vlhkosti vzduchu může jednotka pracovat v sušícím režimu. Stiskněte tlačítko <MODE> a zvolte <DRY> - sušení.
- Při teplotě v místnosti o 2 °C / 3,6 °F vyšší než je nastavená teplota pracuje klimatizační jednotka v chladícím režimu dokud rozdíl teploty neklesne pod 2 °C / 3,6 °F a teprve pak se přepne na sušící režim.
- Pokud rozdíl teploty v místnosti a nastavené teploty je menší než 2 °C / 3,6 °F, jednotka se přepne do sušícího režimu ihned.
- Jednotka bude pracovat NÍZKOU rychlostí v sušícím režimu.

Topný režim (jen pro jednotku tepelného čerpadla)

- Pokud je jednotka zapnutá ze studeného startu nebo odmrazovacího cyklu, bude po dosažení požadované teploty pracovat jen vnitřní ventilátor.
- Po dosažení nastavené teploty pracuje vnitřní ventilátor tak dlouho, dokud spirála nemůže dodat další teplo.

Vodorovné nastavení proudu vzduchu

- Pro účinnější cirkulaci vzduchu můžete ručně nastavit výstupní mřížku vlevo nebo vpravo.
- Při chladícím režimu a sušícím režimu nenechávejte výstupní lopatky nastavené příliš dlouho směrem dolů. Při delším provozu může dojít ke kondenzaci vody na lopatkách a k jejímu odkapávání.

Udržování teploty (jen pro tepelné čerpadlo)

- Při vypnutém kompresoru je možno vnitřní ventilátor nastavit na
 - (i) ZAPNUTO (standardně) nebo
 - (ii) VYPNUTO nebo
 - (iii) intervalové spínání a vypínání nastavením posuvného spínače podle schématu.
- Spínač je umístěn na předním krytu (vedle HLAVNÍHO spínače - ON/OFF).

Poznámka: při volbě této možnosti je nutno resetovat elektrické napájení jednotky, aby se funkce aktivovala.

Multi-Split (jen pro tepelné čerpadlo)

- Jednotku je možno přepnout na multi split (MS) nastavením posuvného spínače podle schématu.
- Pro udržování teploty při vypnutém kompresoru se vnitřní ventilátor standardně VYPNE.

Poznámka: při volbě této možnosti je nutno resetovat elektrické napájení jednotky, aby se funkce aktivovala.

Ochrana proti přehřátí (jen pro jednotku tepelného čerpadla)

- Při příliš vysoké vnitřní a/nebo venkovní teplotě nebo při znečištěném a zaneseném filtru může dojít k přehřátí chladicího prostředku. Kompresor se vypne, pokud kondenzační teplota dosáhne 62 °C / 143,6 °F.

Ochrana proti zamrznutí

- Při znečištěném vzduchovém filtru klesne teplota vypařování a může dojít k zamrznutí.
- LED kontrolka blikáním signalizuje znečištěný filtr. Když teplota vypařování dosáhne -1 °C / 33,8 °F, jednotka se vypne a odmrazí.

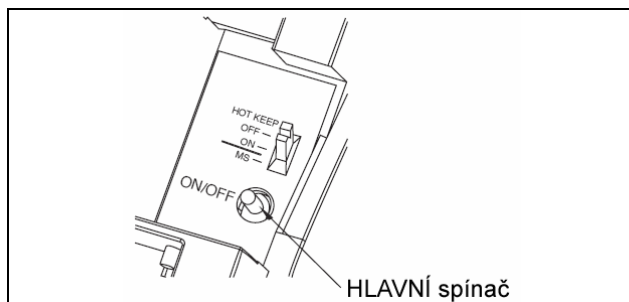
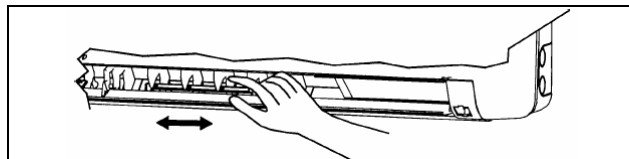
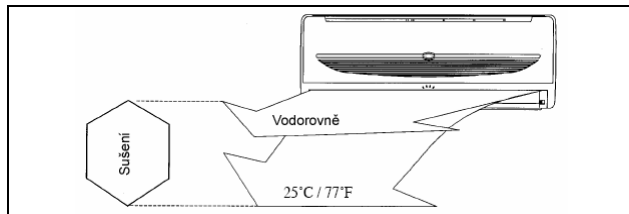

STANDARDNÍ PROVOZNÍ PODMÍNKY

Jednotka tepelného čerpadla

Teplota	Ts °C / °F	Th °C / °F
Minimální vnitřní teplota	16.0 / 60.8	-
Maximální vnitřní teplota	30.0 / 86.0	-
Minimální venkovní teplota	-8.0 / 17.6	-9.0 / 15.8
Maximální venkovní teplota	24.0 / 75.2	18.0 / 64.4

Ts: teplota suché jímky.

Th: teplota mokré jímky.

POZOR

1. Elektrostatický vzduchový čistící a pachový filtr je nutno měnit každých 6 měsíců nebo pokud se filtr zbarví do hněda, podle toho, co nastane dříve.
2. Použité prachové filtry je nutno zlikvidovat a nesmějí se používat znovu, ani po vyčištění nebo vyprání.
3. Filtr je spotřební materiál, který můžete zakoupit u svého prodejce klimatizační jednotky.
4. Nový filtr namontujte okamžitě po vyjmutí ze zataveného obalu. Nový filtr nevybalujte příliš brzy před jeho použitím, neboť tak může dojít ke snížení jeho pachové filtrační účinnosti.

INSTALACE JEDNOTKY S TERAPEUTICKOU FUNKCÍ O₂

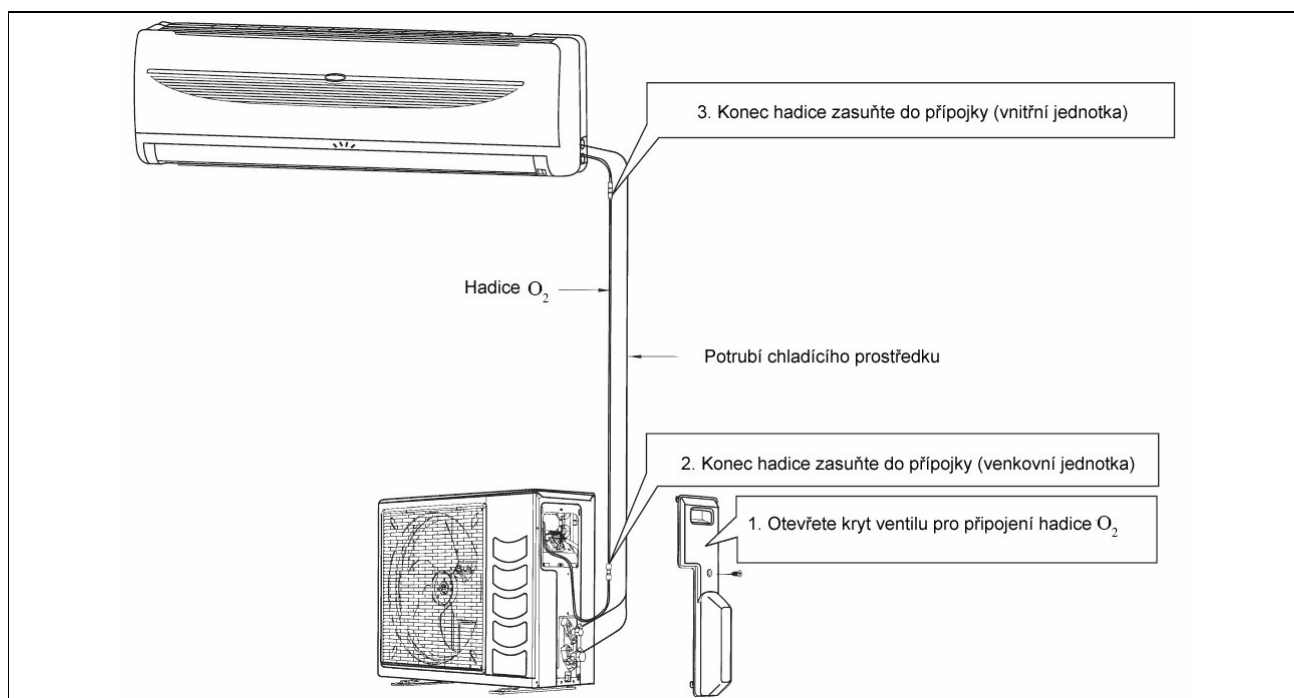

FUNKCE AUTOMATICKÉHO RESTARTU

Pokud při provozu jednotky dojde k přerušení napájení, po obnovení napájení jednotka automaticky pokračuje v provozu v původně nastaveném režimu.

POZOR

Před vypnutím elektrického napájení nastavte HLAVNÍ spínač dálkového ovladače do VYPNUTÉ polohy, aby nedošlo k náhodnému zapnutí zařízení.

Pokud to neprovedete, ventilátory zařízení se automaticky zapnou při obnovení elektrického napájení a mohou ohrozit osoby provádějící údržbu nebo uživatele.

SERVIS A ÚDRŽBA

⚠ VÝSTRAHA

- Před údržbou klimatizační jednotku odpojte od síťového napájení.
- Při ZAPNUTÉM napájení NEVYTAHUJTE elektrický napájecí kabel. Může při tom dojít k vážným úrazům elektrickým proudem a požáru.

Servisní díly	Postupy údržby	Perioda
Vnitřní vzduchový filtr	<ol style="list-style-type: none"> 1. Prach z filtru odstraňte pomocí vysavače nebo omytím vlažnou vodou (do 40 °C / 104 °F) s neutrálním čistícím prostředkem. 2. Před umístěním filtru zpět do jednotky nechte vodu z filtru vykapat a filtr dobře vysušte. 3. K čištění filtru nepoužívejte benzín, těkavé látky nebo chemikálie. 	Minimálně jednou za 2 týdny. Podle potřeby častěji.
Vnitřní jednotka	<ol style="list-style-type: none"> 1. Prach nebo nečistoty z mřížky nebo panelu odstraňte otřením měkkou utěrkou, navlhčenou ve vlažné vodě (do 40 °C / 104 °F) s neutrálním čistícím prostředkem. 2. K čištění vnitřní jednotky nepoužívejte benzín, těkavé látky nebo chemikálie. 	Minimálně jednou za 2 týdny. Podle potřeby častěji.

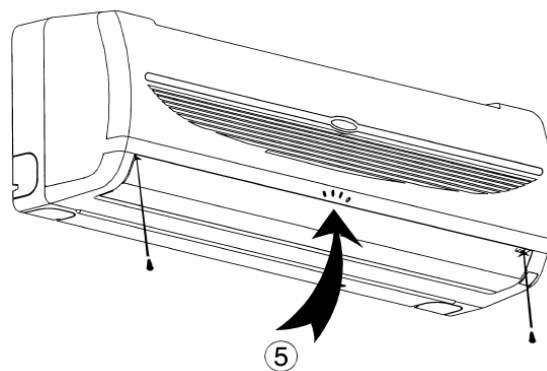
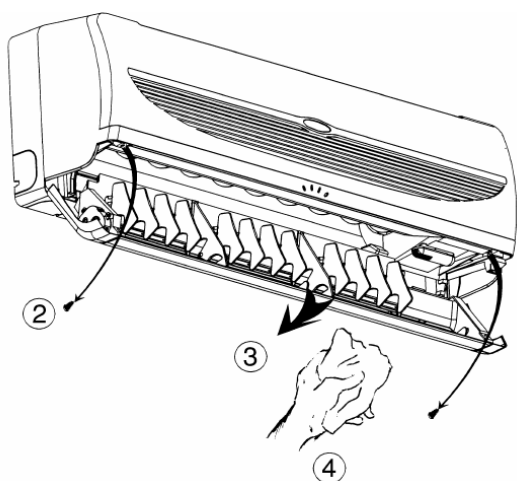

- 1 Vypněte jednotku.
- 2 Odšroubujte pouzdro výstupu vzduchu.
- 3 Vyklopte a otevřete pouzdro výstupu vzduchu.
- 4 Vyčistěte ventilátor.
- 5 Zavřete pouzdro výstupu vzduchu a utáhněte šroub.

⚠ POZOR

V přílišné blízkosti klimatizační jednotky nezapínejte žádná topná tělesa. Při nadměrném teple může dojít k roztavení nebo deformaci plastových panelů.

Pokud se jednotka delší dobu nebude používat

Jednotku nechte pracovat 2 hodiny při následujícím nastavení.

Provozní režim: chlazení
Teplota: 30°C/86°F

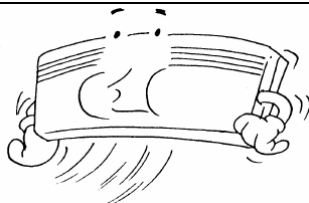

Odpojte zástrčku napájecího kabelu. Pokud pro jednotku používáte nezávislý elektrický obvod, vypněte elektrický obvod. Vyjměte baterie z dálkového ovladače.

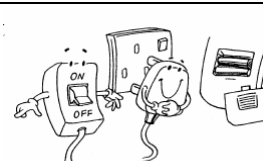

ODSTRAŇOVÁNÍ ZÁVAD

Pokud na klimatizační jednotce zjistíte jakoukoli závadu, okamžitě vypněte elektrické napájení jednotky. Zkontrolujte následující závady a příčiny podle jednoduchých pokynů k odstraňování závad.

Závada	Příčiny / odstranění
1. Kompresor nepracuje 3 minuty po zapnutí klimatizační jednotky.	- Ochrana proti častému zapínání. Počkejte 3 až 4 minuty, než se kompresor zapne.
2. Klimatizační jednotka nepracuje.	- Závada elektrického napájení nebo je nutno vyměnit pojistku. - Odpojená zástrčka elektrického napájecího kabelu. - Je možné, že je nesprávně nastavený zpoždovací časový spínač. - Pokud závada přetrvává po všech těchto kontrolách, obraťte se prosím na firmu, která provedla montáž klimatizační jednotky.
3. Proud vzduchu je příliš slabý.	- Znečištěný vzduchový filtr. - Otevřené dveře nebo okna. - Zanesený vstup a výstup vzduchu. - Nastavená teplota není dostatečně vysoká.
4. Výstupní proud vzduchu zapáchá.	- Pachy mohou být způsobené částicemi cigaretového kouře, parfémy atd. zachycenými na spirále.
5. Kondenzace na přední vzduchové mřížce vnitřní jednotky.	- To je způsobeno vlhkostí vzduchu po dlouhodobém provozu. - Nastavená teplota je příliš nízká, zvyšte nastavenou teplotu a nastavte vysokou rychlost ventilátoru.
6. Voda vytékající z klimatizační jednotky.	- Jednotku vypněte a spojte se s prodejcem.
7. Syčivý zvuk proudícího vzduchu při provozu klimatizační jednotky.	- Kapalný chladicí prostředek proudící do spirály výparníku.

Pokud závada přetrvává, obraťte se prosím na svého místního prodejce / servis.